



EW8D495MC

ET	Kasutusjuhend Trummelkuivati	2
RO	Manual de utilizare Uscător de rufe	36



Tere tulemast Electroluxi kasutajate hulka! Aitäh, et valisite meie seadme.



nõuandeid, brošüüre, tõrkeotsingu, remondi- ja hooldusteavet:
www.electrolux.com/support

Jäetakse õigus teha muutusi.

SISUKORD

1. OHUTUSTEAVE.....	2
2. OHUTUSJUHISED.....	6
3. TOOTE KIRJELDUS.....	8
4. TEHNILISED ANDMED.....	9
5. JUHTPANEEL.....	10
6.  WIFI-ÜHENDUSE LOOMINE.....	12
7. PROGRAMMID.....	14
8. VALIKUD.....	16
9. AURUFUNKTSIOON.....	19
10. SEADED.....	21
11. ENNE ESMAKORDSET KASUTAMIST.....	22
12. IGAPÄEVANE KASUTAMINE.....	23
13. VIHJEID JA NÄPUNÄIDEID.....	25
14. PUHASTUS JA HOOLDUS.....	26
15. VEAOTSING.....	30
16. TARBIMISVÄÄRTUSED.....	33
17. JÄÄTMEKÄITLUS.....	35

1. OHUTUSTEAVE



Enne seadme paigaldamist ja kasutamist lugege kaasasolev juhend tähelepanelikult läbi.

Tootja ei vastuta kehavigastuste ega varalise kahju eest, mis on tingitud paigaldus- või kasutusnõuete eiramisest. Hoidke kasutusjuhendit kindlas ja kättesaadavas kohas, et saaksite seda vajadusel vaadata.



Hoiatus: Tuleoht / tuleohtlikud materjalid.

Seade sisaldab tuleohtlikku gaasi propaani (R290), mis on olulise keskkonnamõjuta gaas. Hoidke tuli ja süüteallikad seadmest eemal. Olge ettevaatlik, et te propaani sisaldavat külmutusainesüsteemi ei vigastaks.

1.1 Laste ja ohustatud inimeste turvalisus

HOIATUS!

Lämbumise, kehavigastuse või püsiva puude oht.

- Vähemalt 8-aastased ja vanemad lapsed ning piiratud füüsiliste, sensorsete või vaimsete võimete või väheste kogemuste ja teadmistega isikud tohivad seda seadet kasutada järelevalve all või kui neid on õpetatud seadet ohutul viisil kasutama ja mõistma kaasnevaid ohte.
- Lapsed vanuses 3 kuni 8 aastat ning raske või keerulise puudega isikud tuleks hoida seadmest eemal, kui neil ei saa pidevalt silma peal hoida.
- Alla 3-aastased lapsed tuleks seadmest eemal hoida, kui täiskasvanu nende tegevust ei jälgi.
- Ärge lubage lastel seadmega mängida.
- Hoidke pakendimaterjal lastele kättesaamatus kohas ja kõrvaldage see nõuetekohaselt.
- Hoidke pesuained lastele kättesaamatuna.
- Hoidke lapsed ja lemmikloomad seadmest eemal, kui selle uks on lahti.
- Kui seadmel on olemas laste ohutusseade, tuleks see sisse lülitada.
- Lapsed ei tohi ilma järelvalveta seadet puhastada ega hooldustoiminguid läbi viia.

1.2 Üldine ohutus

- See seade on mõeldud ainult koduse masinkuivatatava pesu kuivatamiseks.
- Ärge kasutage kuivatusfunktsiooni, kui pesu on tööstuslike kemikaalidega määrdunud.
- See seade on ettenähtud kasutamiseks kodumajapidamise siseruumides.
- Seda seadet võib kasutada kontorites, hotellide külalistetubades, hommikusöögiga külalistetubades, talumajapidamistes ja muudes sarnastes majutusruumides,

kui selline kasutamine ei ületa (keskmist) kodumajapidamise kasutuskoormusi.

- Ärge muutke seadme tehnilisi omadusi.
- Kui tsentrifuug pannakse pesumasina peale, kasutage virnastamise komplekti. Tornpaigalduskomplekti, mille saate osta edasimüüjalt, tohib kasutada ainult koos tarviku juhendis ette nähtud seadmega. Lugege see enne paigaldamist tähelepanelikult läbi (vt paigaldusjuhendit).
- Seadme võib paigaldada nii eraldiseisvana kui ka mööblisse tööpinna alla, järgides nõutavaid vahekaugusi (vt paigaldusjuhendit).
- Ärge paigutage seadet lukustatava ukse taha, liugukse taha ega sellise ukse taha, mille hinged on seadme hingede suhtes vastasküljel, sest nii ei pruugi uks täielikult avaneda.
- Põhjal olevaid ventilatsioonivahendid ei tohi vaipkatte, mati või muu taolise materjaliga tõkestada.
- HOIATUS: Seadet ei tohi kasutada välise lülitusseadme kaudu (nt taimer) ega ühendada vooluvõrku, mis regulaarselt sisse ja välja lülitub.
- Ühendage toitepistik seinakontakti alles pärast seda, kui paigaldamine on lõpetatud. Veenduge, et toitepistik on ligipääsetav ka pärast paigaldamist.
- Jälgige, et paigaldatavas ruumis oleks tagatud korralik ventilatsioon, mis takistaks sinna gaasi, muu kütuse või lahtise leegi põlemise tagajärjel tekkivate ebasoovitavate gaaside imbumist.
- HOIATUS: Ärge paigaldage seadet kohta, kus puudub õhuringlus.
Seade sisaldab tuleohtlikku gaasi propaani (R290), mis on olulise keskkonnamõjuta gaas. Hoidke tuli ja süüteallikad seadmest eemal. Olge ettevaatlik, et te propaani sisaldavat külmutusainesüsteemi ei vigastaks.
- HOIATUS: Hoidke ventilatsioonivahendi vaba nii eraldiseisva kui ka sisseehitatud seadme puhul.
- HOIATUS: Vältige külmaainesüsteemi kahjustamist.

- HOIATUS: Kallake aurutamiseks mõeldud veepaaki üksnes destilleeritud vett. Ärge kasutage kraanivett ega mingeid lisandeid. See võib seadet kahjustada.
- Kui toitejuhe on vigastatud, laske see elektriohutuse tagamiseks välja vahetada tootja, selle volitatud hoolduskeskuse või vastavat kvalifikatsiooni omava isiku poolt.
- Ärge ületage maksimumkogust 9,0 kg (vt jaotist "Programmitabel").
- Pühkige ära pakendipraht, mis on seadme ümber kogunenud.
- Ärge kasutage seadet ilma filtrita. Puhastage ebemefilter enne või pärast igat kasutamist.
- Ärge kuivatage trummelkuivatis pesemata esemeid.
- Esemed, mis on määrdunud toiduõli, atsetooni, alkoholi, benssiini, petrooleumi, plekieemaldaja, tärpentini, vaha või vahaeemaldajaga, tuleb enne trummelkuivatis kuivatamist kuumas vees ja suurema pesuainekogusega eraldi puhtaks pesta.
- Vahtkummist (lateksvahust) esemeid, vannimütse, veekindlaid riideesemeid, kummist või vahtkummist detailidega esemeid ega patju ei tohi kuivatis kuivatada.
- Kangapehmedajaid või muid sarnaseid vahendeid tuleb kasutada vastavalt tootja juhisteile.
- Eemaldage riietelt kõik objektid, mis võivad olla süttimisallikaks, näiteks välgumihklid või tikud.
- HOIATUS: Ärge kunagi peatage trummelkuivatit enne kuivatustsükli lõppu, välja arvatud juhul, kui kõik esemed on kiiresti eemaldatud ja laiali laotatud nii, et soojus hajub.
- Enne mistahes hooldust lülitage seade välja ja eemaldage toitepistik pistikupesast.

2. OHUTUSJUHISED

2.1 Paigaldamine



Hoiatus: Tuleohht / tuleohtlikud materjalid.

- Eemaldage kõik pakkematerjalid.
- Kahjustatud seadet ei tohi paigaldada ega kasutada.
- Järgige seadmega kaasasolevaid paigaldusjuhiseid.
- Ärge paigaldage seadet kohta, kus puudub õhuringlus
Seade sisaldab tuleohtlikku gaasi propaani (R290), mis on olulise keskkonnamõjuta gaas. Hoidke tuli ja süüteallikad seadmest eemal. Olge ettevaatlik, et te propaani sisaldavat külmutusainesüsteemi ei vigastaks.
- Kuna seade on raske, olge selle liigutamisel ettevaatlik. Kasutage töökindaid ja kinnisi jalanõusid.
- Ärge paigaldage ega kasutage seadet ruumis, mille temperatuur võib olla alla 5 °C või üle 35 °C.
- Seadme alla jääv põrand peab olema sile, stabiilne, kuumakindel ja puhas.
- Veenduge, et seadme ja põranda vahel oleks tagatud õhuringlus.
- Seadme liigutamisel tuleb seda alati hoida vertikaalasendis.
- Seadme tagakülg tuleb paigutada vastu seina.
- Kui te seadme püsivalt oma kohale asetate, jälgige loodi kasutades, et see oleks täiesti rõhtsalt. Vastasel juhul tõstke või langetage tugjalgu.

2.2 Elektriühendus

HOIATUS!

Tulekahju- ja elektrilöögioht.

- HOIATUS: See seade on ette nähtud paigaldamiseks/ühendamiseks hoone maandatud ühendusega.
- Kontrollige, kas andmeplaadil olevad elektriandmed vastavad teie kohaliku vooluvõrgu näitajatele.
- Kasutage alati nõuetekohaselt paigaldatud elektriohutut pistikupesas.

- Ärge kasutage mitmikpistikuid ega pikenduskaableid.
- Seadet vooluvõrgust eemaldades ärge tõmmake toitekaablist. Võtke alati kinni pistikust.
- Ärge katsuge toitejuhet ega toitepistikut märgade kätega.

2.3 Kasutamine

HOIATUS!

Vigastuse, elektrilöögi, tulekahju, põletuste või seadme kahjustamise oht!



Hoiatus: Tuleohht / tuleohtlikud materjalid. Seade sisaldab tuleohtlikku gaasi propaani (R290), mis on olulise keskkonnamõjuta gaas. Hoidke tuli ja süüteallikad seadmest eemal. Olge ettevaatlik, et te propaani sisaldavat külmutusainesüsteemi ei vigastaks.

- See seade on ette nähtud ainult koduseks (siseruumides) kasutamiseks.
- Ärge kuivatage masinas katkisi (rebenenud, kulunud) esemeid, mis sisaldavad vatiini või täitematerjali.
- Kui olete pesemisel kasutanud plekieemaldit, teostage enne kuivatustsükli täiendamise loputamise.
- Kuivatage ainult riideesemeid, mis on seadmes kuivatamiseks sobivad. Järgige iga eseme etiketil olevaid juhiseid.
- Ärge jooge ega kasutage toiduvalmistamisel seadmesse kondenseerunud/destilleeritud vett. See võib põhjustada tervisehäireid nii inimestele kui ka lemmikloomadele.
- Ärge istuge ega seiske seadme avatud uksele.
- Ärge kuivatage seadmes tilkuvaid märgi riideid.

HOIATUS!

Kallake aurutamiseks mõeldud veepaaki üksnes destilleeritud vett. Ärge kasutage kraanivett ega mingeid lisandeid. See võib seadet kahjustada.

- Ka selle seadme kondensveemahutist pärit kondensvett võib kasutada, kui see esmalt filtreerida (nt kohvifiltriga).
- Auruprogramme puhul kasutage ainult destilleeritud vett.
- Ärge unustage, et kuivatustsükli või auruprogrammi katkestamisel võivad pesu ja trummel olla kuumad. Nahapõletusohht! Olge pesu väljavõtmisel ettevaatlik.
- Ettevaatust auruprogrammi katkestamisel! Ärge avage aurutsükli ajal masina ust. Kuum aur võib tekitada põletusi. Ekraanil kuvatakse teade aurutsükli faasi kohta.

2.4 Sisevalgustus

HOIATUS!

Vigastusohht.

- Nähtav LED-kiir, ärge vaadake otse kiire sisse!
- Sisevalgustuse vahetamiseks võtke ühendust teeninduskeskusega.

2.5 Puhastus ja hooldus

HOIATUS!

Kehavigastuse või seadme kahjustamise oht.



Hoiatus: Tuleohht / tuleohtlikud materjalid. Seade sisaldab tuleohtlikku gaasi propaani (R290), mis on olulise keskkonnamõjuta gaas. Hoidke tuli ja süüteallikad seadmest eemal. Olge ettevaatlik, et te propaani sisaldavat külmutusainesüsteemi ei vigastaks.

- Ärge kasutage seadme puhastamiseks veepihustit ega aurupuhastit.
- Puhastage seadet pehme niiske lapiga. Kasutage ainult neutraalseid pesuaineid. Ärge kasutage abrasiivseid vahendeid, küürimiskäsnu, lahusteid ega metallesemeid.

2.6 Kompessor

HOIATUS!

Seadme kahjustamise oht.

- Trummelkuivati kompressor ja kompressorisüsteem on täidetud spetsiaalse ainega, mis on fluoro-kloro-süsiniühend. Süsteem peab jääma terveks. Süsteemi vigastused võivad tekitada lekkeid.

2.7 Hooldus

- Seadme parandamiseks võtke ühendust volitatud teeninduskeskusega. Kasutage ainult originaalvaruosi.
- Pidage meeles, et kui olete parandanud seadet ise või lasknud seda teha ebapädeval isikul, võib see kahjustada seadme ohutust ja muuta garantii kehtetuks.
- Järgmised varuosad on saadaval vähemalt 10 aastat pärast mudeli tootmise lõpetamist: tihendid ja vahetihendid, lülitid ja nupud, kondensaadipump, ukسلukud, mootorid ja mootoriharjad, ülekanadesüsteemid mootori ja trumli vahel, ventilaator ja ventilaatori rattad, trumlid ja laagrid, veetorustik ja nendega seotud seadmed, sh voolikud, ventiilid ja filtrid, kaablid ja pistikud, trükkplaadid, elektroonilised kuvarid, termostaadid ja temperatuuriandurid, tarkvarauuendused (sh lähtestamistarkvara), vedrud, küttekehad ja kütteelemendid, elektrikaitsmed (eraldi või komplekteeritud), pingutusrihmaratas, tugirihmaratas, ukсед, uksetihendid, ukسلingid, ukسلulukusõlmed ja hinged, ebemefiltrid, õhufiltrid, plastikust välisseadmed, kondensaadimahuti. Kestus võib teie riigis olla pikem. Lisateabe saamiseks vaadake meie veebisaiti.
- Pidage meeles, et mõned varuosad on saadaval ainult ametlikele parandajatele ning et mõned varuosad ei pruugi kõigile mudelitele sobida.
- Teave selles seadmes olevate lampide ja eraldi müüdavate varulampide kohta: Need lambid taluvad ka koduste majapidamisseadmete äärmuslikumaid tingimusi, näiteks temperatuuri, vibratsiooni, niiskust või on mõeldud edastama infot seadme tööoleku kohta. Need pole mõeldud kasutamiseks muudes rakendustes ega sobi ruumide valgustamiseks.

2.8 Kõrvaldamine

⚠ HOIATUS!

Vigastus- või lämbumisoht.



Hoiatus: Tuleohht / materiaalsete kahjude ja seadme kahjustamise oht.

- Eemaldage seade vooluvõrgust ja veevarustusest.
- Lõigake elektrijuhe seadme lähedalt läbi ja visake ära.

- Seade sisaldab tuleohtlikku gaasi (R290). Seadme õige kõrvaldamise kohta saate täpsemaid juhiseid kohalikust omavalitsusest.
- Eemaldage uksekäepide, et vältida laste või lemmikloomade seadmesse lõksujäämist.
- Seadme äraviskamisel tuleb järgida elektri- ja elektrooniliste jäätmete kõrvaldamise (WEEE) kohalikke eeskirju.

3. TOOTE KIRJELDUS

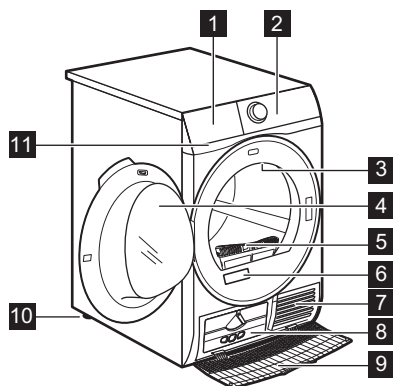

- 1 Veeanum
- 2 Juhtpaneel

- 3 Sisevalgusti
- 4 Seadme uks
- 5 Filter
- 6 Andmesilt
- 7 Öhuavad
- 8 Kondensaatori kaas
- 9 Kondensaatori kate
- 10 Reguleeritav tugijalg
- 11 Veeringlusfilter



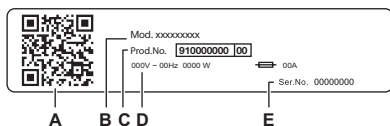

Pesu hõlpsaks sisse- ja väljavõtmiseks ja seadme paigaldamiseks saab ukse avamissuunda muuta (vt eraldi brošüüri).



Andmeplaadi info:

- A. QR-KOOD
- B. mudeli nimi
- C. tootenumber
- D. elektrilised klassifitseerimised
- E. seerianumber

Skannige **QR-koodi** sisseehitatud kaamerarakendusega, et laadida oma nutiseadmesse rakenduste poest alla meie rakendus ja järgige ettenähtud samme. Registreerige oma toode, et sellest suurimat kasu saada.

-  Juurdepääs oma seadme üksikasjadele, dokumentatsioonile ja artiklitele selle kohta, kuidas parimaid funktsioone kasutada (Kasutusjuhend on saadaval ka electrolux.com/manuals)
-  Hankige kasutusnõuandeid, tõrkeotsingu teavet, hooldus- ja remonditeavet (saadaval ka electrolux.com/support)
-  Ostke oma seadmele lisatarvikuid, kulumaterjale ja originaalvaruosi (saadaval ka electrolux.com/shop)

3.1 Elektriühendus

Kui paigaldustööd on lõpetatud, võite toitejuhtme seinakontakti ühendada.

Nõutavad elektrivõrgu parameetrid leiate andmesildilt ja jaotisest „Tehnilised andmed“. Veenduge, et need vastavad teie toitevõrgu näitajatele.

Kontrollige, kas teie kodune elektrivõrk suudab maksimumkoormusele vastu pidada ning arvestage ka muude kasutusel olevate seadmetega.

Ühendage seade maandatud pistikupessa.

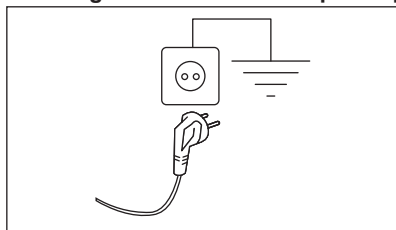

Pärast seadme paigaldamist tuleb tagada hõlbus juurdepääs toitekaablile.

Seadmega seotud elektritööde läbiviimiseks pöörduge meie volitatud teeninduskeskusse.

Tootja ei võta mingisugust vastutust kahjustuste või vigastuste eest, mis on põhjustatud eelnimetatud ettevaatusabinõu eiramisest.

4. TEHNILISED ANDMED

Kõrgus x laius x sügavus	85,0 x 59,6 x 66,2 cm
Maksimum sügavus, kui seadme uks on avatud	110,7 cm
Maksimum laius, kui seadme uks on avatud	95,8 cm
Reguleeritav kõrgus	85,0 cm (+ 1,5 cm - tugijala reguleerimine)
Trumli maht	118 l
Maksimumkogus	9,0 kg
Pinge	230 V
Sagedus	50 Hz
Akustiline õhumüra emissioon Eco programmi kuivatustsükli jaoks maksimaalsel koormusel	63 dB(A)

Koguvõimsus	1600 W
Kasutusviis	Kodumajapidamine
Lubatud ümbritsev temperatuur	+ 5°C kuni + 35°C
Kaitsetase tahkete osakeste ja niiskuse juurdepääsu eest on tagatud kaitsekattega, välja arvatud juhtudel, kus madalpingeseadmel puudub kaitse niiskuse eest	IPX4
Külmutusagensi gaasi tähistus	R290
Kaal	0,149 kg

5. JUHTPANEEL

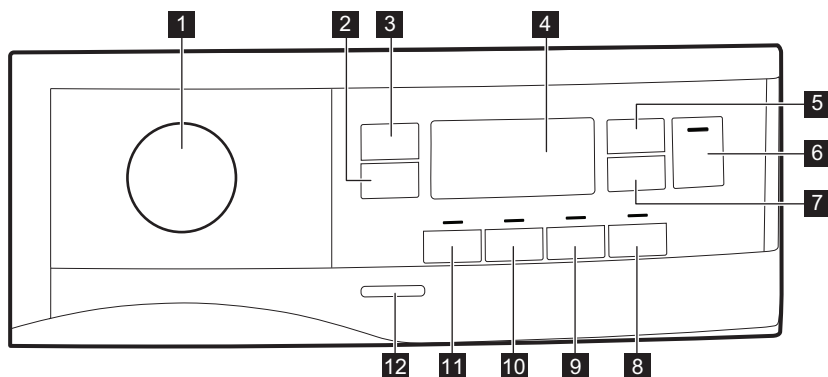

- 1** Programmi valikunupp ja ● lüliti LÄHTESTA
- 2** Extra Anticrease (Kortsumisvastane) puutenupp
- 3** Dryness Level (Kuivus) puutenupp
- 4** Ekraan
- 5** Time Dry (Aeg) puutenupp
- 6** Start/Pause (Start/paus) puutenupp
- 7** Delay Start (Viivitus) puutenupp
- 8** Steam puutenupp
- 9** Extra Silent (Eriti vaikne) puutenupp

- 10** End Alert (Helisignaal) puutenupp
- 11** Reverse Plus (Suunavahetus) puutenupp
- 12** Sisse/välja-nupp



Vajutage sõrmega puutenuppe soovitud valiku sümboli või nime juures. Juhtpaneeli kasutamisel ärge kasutage kindaid. Veenduge, et juhtpaneel on alati puhas ja kuiv.

5.1 Ekraan

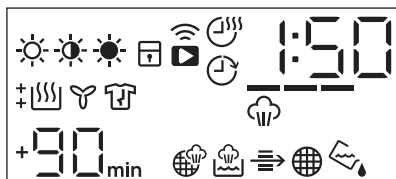

Ekraanil olevad sümbolid	Sümbolite kirjeldus
	pesu kuivuse tase: triikimiskuiiv, kapikuiiv, ekstrakuiiv
	kuivatusaja valik on sees
	viitkäivituse funktsioon sisse lülitatud
	indikaator: <i>Wi-Fi ühendus</i>
	kaugkäivituse valik sees
	indikaator: <i>kontrollige soojusvahetit</i>
	indikaator: <i>puhastage filter</i>
	indikaator: <i>tühjendage veepaak</i>
	lapselukk on peal
	vale valik
	indikaator: <i>kuivatustsükkel</i>
	indikaator: <i>jahutamisfaas</i>
	indikaator: <i>kortsumisvastase tsükli indikaator</i>
	indikaator: <i>auru toime faas</i>
	aurutaseme valik: minimaalne, mõõdukas, maksimaalne
	indikaator: <i>aurusüsteemi veemahuti täitmine</i>
	indikaator: <i>aurusüsteemi filtri puhastamiseks</i>
1 : 50	programmi kestus
+30 _{min.} , +60 _{min.} , +90 _{min.} , +2h	kortsumisvastase tsükli vaikumisi pikendamine: +30 min, +60 min, +90 min, +2 h)
: 10.2 : 00	kuivatusaja valik (10 min - 2 h)

1h-20h

viivituse valik (1 h - 20 h)

6. WiFi-ÜHENDUSE LOOMINE

Selles peatükis kirjeldatakse nutiseadme WiFi-võrku ühendamist ja mobiilseadmega sidumist.

Selle funktsiooni abil võite saada teateid ning juhtida ja jälgida trummelkuivati tööd oma mobiilseadmete kaudu.

Wi-Fi funktsioon on vaikimisi välja lülitatud.

Seadme ühendamiseks ja kõigi funktsioonide ja teenuste kasutamiseks läheb teil vaja:

- Kodust WiFi-võrku koos toimiva internetiühendusega.
- WiFi-võrku ühendatud mobiilseadet.

Sagedus	2,412 – 2,472 GHz Euroopa turul
Protokoll	IEEE 802.11b/g/n
Maksimaalne võimsus	<20 dBm
Krüptimine	WPA, WPA2, WPA3

6.1 QR-kood nimiplaadil

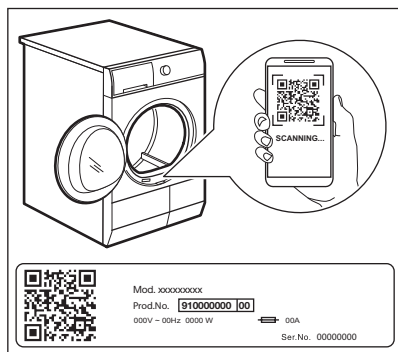

QR-koodi saab kasutada kahel viisil:

- Skannige QR-koodi sisseehitatud kaamerarakendusega, et laadida rakendus rakenduste poest alla oma nutiseadmesse ja järgige ettenähtud samme.

- Nutiseadme sidumine rakendusega protsessi lihtsustamiseks. Skannige QR-kood meie rakenduse sisseehitatud QR-koodi skanneriga.

6.2 Rakenduse installimine

Kui loote trummelkuivati ja rakenduse vahel ühendust, olge oma nutiseadmega seadme läheduses.

Kontrollige, kas teie nutiseade on WiFi võrguga ühendatud.

1. Minge oma nutiseadmes App Store veebipoodi või skaneerige QR-kood (vt lõiku „QR-kood andmeplaadil“).
2. Laadige alla ja installige meie rakendus.
3. Veenduge, et WiFi ühendus kuivatiga on loodud. Kui ühendust pole, vaadake järgmist jaotist.
4. Käivitage rakendus. Valige oma riik ja keel ja logige oma meiliaadressi ja parooliga sisse. Kui teil ei ole kontot, siis registreerige uus konto, järgides rakenduse ekraanijuhiseid.

6.3 Kuivati juhtmeta ühenduse seadistamine

Laadige alla rakendus ja installige see oma nutiseadmesse.



1. Rakenduses – vajutage Add appliance (Lisa seade) ja järgige ekraanijuhiseid seadme ühendamise kohta.
2. Seadme sisselülitamiseks vajutage paar sekundit nuppu Sisse / Välja.
3. Valige programm programmiketast keerates.
4. Vajutage ja hoidke 3 sekundit üheaegselt all nuppe Time Dry (Aeg) ja Delay Start (Viivitus) ja , kuni kostab klõpsatus.

Tekst ilmub umbes 5 sekundiks ja ikoon

hakkab vilkuma ning WiFi-moodul alustab käivitumist. Enne valmisolekut võib

kuluda umbes 10 sekundit. Kui WiFi moodul on kasutusvalmis, annab ekraanile ilmuv

tekst  (Pääsupunkt) teile teada, et pääsupunkt on avatud umbes 5 minutit.

5. Konfigureerige rakendus oma nutiseadmes.
6. Kui ühendus on konfigureeritud, kustub sümbol  (Pääsupunkt) ja ikoon  lõpetab vilkumise ning põleb ühtlaselt, et kinnitada edukat konfigureerimist.





Iga kord, kui te seadme sisse lülitate, kulub automaatselt võrguühenduse loomiseks umbes 10 sekundit.

Ühendus on loodud, kui indikaator

 lõpetab vilkumise.

WiFi-ühenduse väljalülitamiseks vajutage

ja hoidke nuppe  **Time Dry (Aeg)** ja  **Delay Start (Viivitus)** puutenuppe **3**



sekundit, kuni kõlab esimene helisignaali:

Ekraanile ilmub **OFF**.



Kui te seadme välja ja uuesti sisse lülitate, on WiFi-ühendus automaatselt välja lülitatud.

WiFi-ühenduse rekvisiitide eemaldamiseks vajutage ja hoidke nuppe

 **Time Dry (Aeg)** ja  **Delay Start (Viivitus)** puutenuppe **10** sekundit, kuni kõlab

teine helisignaali: indikaator **— — —**.

6.4 Kaugkäivitus



Meie rakendus võimaldab teil pesupesemist juhtida oma mobiilseadme kaudu.

See hõlmab suurt hulka programme, kasulikke funktsioone ja tooteteavet spetsiaalselt teie toote jaoks.

Rakenduse kaudu saate valida programme, mis on seadme juhtpaneelil juba saadaval, kuid lisaks ka selliseid, mis on saadaval ainult mobiilseadmes.

Koos rakenduse uute versioonidega võivad täiendavad programmid aja jooksul muutuda.



Personaalne pesuhooldus – kõik teie enda mobiilseadmes!

Kui rakendus on installitud ja WiFi-ühendus loodud, võite kaugjuhtimist aktiveerides kuivatusprogrammi kaugteel käivitada ja peatada.



Kaugjuhtimine lülitub automaatselt sisse, kui vajutate programmi käivitamiseks **Start/Pause (Start/paus)** nuppu, kuid saate käivitada ka kuivatusprogrammi



Kaugkäivituse sisselülitamine

1. Vajutage  **Delay Start (Viivitus)**  nuppu ja ekraanile ilmub indikaator .

2. Vajutage **Start/Pause (Start/paus)** nuppu, et kaugkäivitus sisse lülitada.

Ekraanile ilmuvad indikaatorid . Nüüd saab programmi käivitada kaugteel.

Kaugkäivituse väljalülitamine

Vajutage  **Delay Start (Viivitus)**  puutenuppu ja kinnitage, vajutades **Start/Pause (Start/paus)** nuppu.

Ikoon  kustub ja kaugkäivitus on välja lülitatud.



Kui uks on lahti, on **Kaugkäivitus** välja lülitatud.



Lähtestusasend ● lülitab kaugkäivituse välja.

6.5 Juhtmeta värskendused

HOIATUS!

Värskendamise ajal ei tohiks seadet välja lülitada ega vooluvõrgust eemaldada.

Rakendus võib pakkuda uute funktsioonide allalaadimiseks värskendusi.

Värskendusi saab vastu võtta ainult rakenduse kaudu.

Kui programm töötab, annab rakendus märku, et värskendused laaditakse alla programmi lõppemisel.

Värskendamise ajal kuvatakse seadme ekraanil

Seadet saab kasutada uuesti pärast värskendamise lõppu; eduka värskendamise kohta eraldi teadet ei edastata.

Kui ilmneb tõrge, kuvatakse seadme ekraanil : tavakasutusrežiimi naasmiseks vajutage mistahes nuppu või keerake pöördnuppu.

7. PROGRAMMID

7.1 Meie rakendus ja täiendavad peidetud programmid

Meie rakendus pakub teile **laia valikut täiendavaid peidetud programme**. Ühendage seade meie rakendusega ja saate valida oma vajadustele kõige sobivama programmi.



Programmide nimesid võidakse turunõuetest sõltuvalt ette teatamata muuta.

Rakendusest leiate iga programmi täieliku kirjelduse.















3 kg kiirkuivatus
Spordirõivad
Treeningvarustus
Jalgpalliriihid
Suusajoped
Jooksujalatsid

Tekk
Kardinad
Padjad
Rätikud
Lemmikloomade karvade eemaldus
Kerge triikida

Allergiavastane auruga
Teksad
Beebiriided
Linane kangas
Kuivatusrest

7.2 Programmitabel

Programm	Pesu kogus ¹⁾	Omadused / kanga tüüp ²⁾
Eco ^{3) 4)}	9,0 kg	Programm sobib tavalise puuvillase märke pesu kuivatamiseks ning on kõige tõhusam energiasäästuprogramm märke puuvillase pesu kuivatamiseks. Kuivuse taset ei saa reguleerida ja see on vaikimisi seatud Cupboard (Käpikuiv) / valmis salvestamiseks.
MixCare (Kiir-segapesu)	5,0 kg	Erinevad puuvillased, puuvillase-sünteeetika segust ja sünteeetilised esemed.

Programm	Pesu kogus 1)	Omadused / kanga tüüp ²⁾
Cottons (Puuvillane)	9,0 kg	Valgete ja värviliste puuvillaste kangaste programm. Vaikesäte on valmis kuivuse tasemel. / 
Synthetics (Tehiskiud)	4,0 kg	Segarõivad, mis sisaldavad peamiselt sünteetilisi kiude nagu polüester, polüamiid jne. / 
Delicate (Õrn materjal)	2,0 kg	Soovitatud õrnadele materjalidele nagu viskoos, kunstiid, akrüül ja nende segud. / 
Wool (Vill)  	1,0 kg	Kuivatab õrnalt masin- ja käsitsi pestavate villased riided. Kui programm on lõppenud, eemaldage esemed koheselt.
Silk (Siid) 	0,5 kg	Säilitab õrnade masina- ja käsitsi pestavate siidiriide kogu, vähendades õrna sooja õhu ja pehmete liigutuste abil kortside teket. / 
Down Jacket (Sulejope) 	2,0 kg	Automaatne programm, mis kuivatab hoolikalt isegi sulgede, udusulgede või sünteetilise täidisega jopede sisemise isolatsiooni. Säilitab rõiva välimuse ja termilise funktsionaalsuse / 
Outdoor 	2,0 kg	Säilitab tehnilisest tekstiilist õuekanga funktsionaalsuse ja taastab vetthülgavuse veekindlatel jopedel ja eemaldatava voodriga shell-jakkidel (mis sobivad trummelkuivatis kuivatamiseks). / 
Hygiene (Hügieen) 	5,0 kg	Kuivatab ja desinfitseerib teie rõivad ja muud esemed, hoides temperatuuri vajaliku aja jooksul üle 60 °C, eemaldades 99,9% bakteritest ja viirustest ⁵⁾ . Märkus: Seda tsükli saab kasutada ainult niisketele esemetele. Ei sobi õrnadele kangastele. / 
Bedlinen (Voodilina) XL	4,5 kg	Kuivatab korraga kuni kolm voodipesukomplekti. Vähendab suurte esemete keerdmist ja sassimnemist, et iga voodipesu kuivaks ühtlaselt ilma märgade laikudeta. / 

1) Maksimumkaal kuiva pesu korral.

2) Kangatähtsuse tähenduse kohta vt jaotist *VIHJEID JA NÄPUNÄITEID: Pesu ettevalmistamine*.

3) See on võrdlusprogramm, mida kasutatakse ELi ökodisaini ja energiamärgise eeskirjadele vastavuse hindamiseks, ELi komisjoni määrus (EU) 2023/2533 ja määrus (EU) 2023/2534. Selle programmiga on võimalik kuivatada puuvillast pesu alates 60% pesu algniiskusesisaldusest kuni pesu lõpliku niiskusesisalduseni 0%.



4) Eco programm on ekvivalentne „ Cottons (Puuvillane) Eco programmile, mis on "Puuvillase standardprogramm" vastavalt komisjoni määrusele (EL) nr 392/2012. Sobib tavalise märja puuvillase pesu kuivatamiseks.

5) Katsetatud Candida albicansi, MS2 Bacteriophage ja Escherichia coli suhtes väliskatsetega, mille viis 2021. aastal läbi Swisstat Testmaterialien AG (katsearuanne nr 20212038).



Selle pesumasina villapesu on testitud ja see on saanud The Woolmark Company heakskiidu, millega lubatakse pesta villaseid "käsitsipesu" tähisega tooteid tingimusel, et esemeid pestakse käesoleva masina tootja soovitude kohaselt. Järgige hooldussildil olevaid muid pesemist käsitlevaid juhiseid. M2140
Woolmarki sümbol on sertifitseerimistähis paljudes riikides.

Auruprogrammid



Programm	Pesu kogus ¹⁾	Omadused
Cottons (Puuvillane) 	2kg	Aitab eemaldada puuvillastel riietel olevaid kortse. Programmi kestust reguleeritakse automaatselt, et kuivatada pesu optimaalse niiskustasemeni, kasutades aurufunktsiooni. Pärast auruprogrammi kasutamist pole riideid tavaliselt vaja triikida. Sel juhul tuleks riided kohe riidepuule riputada või kokku lappida.
Synthetics (Tehiskiud) 	2 kg	Aitab eemaldada tehiskiust riietel olevaid kortse. Programmi kestust reguleeritakse automaatselt, et kuivatada pesu optimaalse niiskustasemeni, kasutades aurufunktsiooni. Pärast auruprogrammi kasutamist pole riideid tavaliselt vaja triikida. Sel juhul tuleks riided kohe riidepuule riputada või kokku lappida.
Refresh (Värskendus) 	2kg	Ainult kuivadele riietele. Ka lõhnade eemaldamiseks. Riided lähivad pehmeks ja mõnusaks. Pärast programmi lõppu on soovitatav riided kohe seadmest välja võtta ja rippuma panna.

1) Maksimumkaal kuiva pesu korral.

8. VALIKUD

8.1 Dryness Level (Kuivus)

See funktsioon aitab pesu kuivustaset suurendada. Saadaval on 3 valikut:

-  Extra Dry (Eriti kuiv)
-  Cupboard (Kapikuiv)
-  Iron Dry (Triikimiskuiv)

Lõpliku jääniiskuse taseme reguleerimine

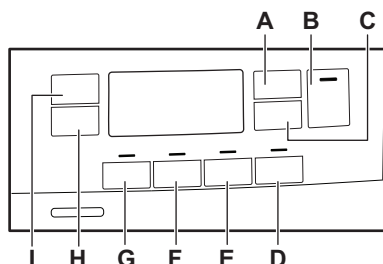



See võib osutada vajalikuks, kuna kuivuse tulemusi mõjutavad paljud tingimused, nt. vee tüüp, toitepinge või ümbritseva õhu temperatuur jne.

KUIDAS SAAVUTADA IDEAALNE KUIVATAMINE:

1. Proovige reguleerida kuivuse taseme valikuid (vt ülaltoodud valikut *Kuivuse tase*).
2. Kui soovite pesu kuivuse tulemusi veelgi parandada, saate muuta kuivuse vaikeseadet (vt allpool). See reguleerimine toimib enamiku programmide puhul, välja arvatud programmid **Eco**, **Wool (Vill)**, **Duvel** (Tekk), **Down Jacket** (Sulejope), **Refresh** (Värskendus), kui need on masinas saadaval.



Iga kord, kui te sisenete režiimi "Pesu jääkniiskuse taseme reguleerimine", läheb viimati määratud jääkniiskuse väärtus järgmisele tasemele (nt viimati valitud - 2 - muutub väärtuseks - 1 -).

Jääkniiskuse vaikeseme muutmiseks:

1. Vajutage sisse/välja-nuppu, et seade käivitada.
2. Kasutage mis tahes programmi seadistamiseks programmi nuppu.
3. Oodake umbes 8 sekundit.
4. Vajutage ja hoidke samaaegselt nuppe (G) ja (F).

Süttib üks järgmistest indikaatoritest:

- - 0 - maksimaalne kuivus
 - - 1 - kuivem pesu
 - - 2 - tavaline kuiv pesu
5. Vajutage ja hoidke uuesti nuppe (G) ja (F) uuesti, kuni süttib õige taseme indikaator.



Kui ekraan naaseb tagasi tavarežiimi (kuvatatakse valitud programmi aeg alates 2. sammust), siis vajutage jääkniiskuse taseme valimisel uuesti nuppe (G) ja (F), et siseneda režiimi "Pesu jääkniiskuse reguleerimine" (eelnevalt seadistatud olemasolev jääkniiskuse tase läheb uuele väärtusele).

6. Jääkniiskuse valitud tasemega nõustumiseks oodake 5 sekundit ja ekraan naaseb tavarežiimi.

Kuivuse tase	Ekraanisümbol
- 0 - maksimaalne kuivus	+ [0]
- 1 - kuivem pesu	+ [1]
- 2 - tavaline kuiv pesu	[2]

8.2 Extra Antcrease (Kortsumisvastane)

Pikendab kuivatustsükli lõpus kortsumisvastast faasi 30, 60, 90 minuti või 2 tunni võrra. See funktsioon vähendab kortsumist. Kortsumisvastase faasi ajal võib pesu masinast eemaldada.

8.3 Reverse Plus (Suunavahetus)

Suurendage trumli pöörete vaheldamissagedust, et hoida ära pesu sõlmeminekut. Ühtlasema kuivatustulemuse saamiseks ja kortsude vähendamiseks. Soovitav suurte ja pikkade esemete puhul (nt linad, pikad püksid, pikad kleidid).

8.4 End Alert (Helisignaal)

Helisignaal annab märku:

- tsükli lõpust
- kortsumisvastase faasi algusest ja lõpust
- tsükli katkestamisest

Vaikimisi on helisignaali alati sisse lülitatud. Selle funktsiooni abil saate heli sisse ja välja lülitada.



Valiku End Alert (Helisignaal) saate aktiveerida kõikide programmidega.

8.5 Extra Silent (Eriti vaikne)

Seade töötab madalal müratasemel, ilma et see mõjutaks kuivatamise kvaliteeti. Seade töötab aeglaselt ja tsükliäeg on pikem.

8.6 Time Dry (Aeg)

Saate seada programmi kestuse minimaalselt 10 minutit kuni maksimaalselt 2 tundi. Nõutav kestus sõltub seadmes olevast pesukogusest.



Väikeste pesukoguste või üksikute esemete pesemiseks soovitame kasutada lühiajalisi pesuprogramme.

8.8 Funktsioonide tabel









Programmid ¹⁾	Dryness Level (Kuivus)			Extra Anticrease (Kortsumisvastane)	Extra Silent (Eriti vaikne)	Reverse Plus (Suunavaetus)	Steam	Time Dry (Aeg)
Eco		■		■				
MixCare (Kiir-segapesu)	■	■		■		■		■
Cottons (Puu villane)	■	■	■	■	■	■	■	■
Synthetics (Tehiskiud)	■	■	■	■	■	■	■	■
Delicate (Õrn materjal)		■		■				
Wool (Vill)								■ ²⁾
Refresh (Värskendus)				■			■	
Silk (Siid)		■		■				

KUIVATUSE SOOVIKUD

kuni 10 min	jäheda õhu kasutamine (ilma kuumutita).
10 - 40 min	täiendav kuivatus pärast eelmist kuivatustsüklit.
>40 min	väiksema, kuni 4 kg pesukoguse täiskuuivatus, kõrge pöörded (>1200 p/min).

8.7 Time Dry (Aeg)-valik programmiga Wool (Vill)

See valik sobib programmiga Wool (Vill), et reguleerida lõplikku kuivustaset.

Programmid ¹⁾	 Dryness Level (Kuivus)	 Extra Anticrease (Kortsumisvastane)	 Extra Silent (Eriti vaikne)	 Reverse Plus (Suunavaetus)	 Steam	 Time Dry (Aeg)
Down Jacket (Sulejope) 	■	■	■			
Outdoor 		■	■			
Hygiene (Hügieen)	■		■			
Bedlinen (Voodilina) XL	■	■	■	■	■	■

1) Koos programmiga võite valida ühe või mitu funktsiooni. Nende aktiveerimiseks või tühistamiseks vajutage puutenuppu.

2) Vt jaotist FUNKTSIOONID: Kuivatusaeg programmiga Vill

9. AURUFUNKTSIOON

Aur aitab eemaldada lõhnu, näiteks tänavahooldustõhnu.

Vähendab või eemaldab kortsud. Teeb riidesemed pehmemaks.

Auruprogrammiga töödeldud riideid on lihtsam triikida.

Aurutsükli lõpus masinast välja võetud riietes on kerge jääkniiskus, mis on triikimiseks sobiv.

Kui riideid kohe ei triigita, tuleks need kohe rippuma panna, kuni need lõplikult ära kuivavad.



Kuna riidematerjale on palju ja erinevaid, kasutage alguses väiksemat aurukogust. Kogemuse kasvades oskate te juba ise sobiva aurukoguse valida.

9.1 Aurusüsteemi veemahuti täitmine

ETTEVAATUST!

Kasutage ainult destilleeritud või demineraliseeritud vett. Kui mahuti on tühi, ilmub ekraanile indikaator  ja te ei saa auruprogramme kasutada.



Aurusüsteemi veepaak täidetakse automaatselt uuesti, kui kuivatate tava- ja auruprogrammidega. Kui veepaak on tühi, saate selle käsitsi täita. Aurusüsteemis võib kasutada ka kondensvett. Kondensvesi tuleb eelnevalt filtreerida (nt kohvifiltriga), et eemaldada võimalikud väikesed ebemed.

Veemahuti täitmiseks:

1. Lülitage seade sisse.
2. Valige üks auruvahetuse programmidest, et kontrollida veetaset.

3. Tõmmake veepaaki. Hoidke seda horisontaalasendis.

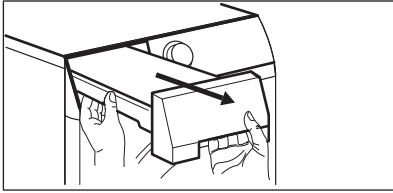

4. Täitke veepaak kuni "max"-tasemeni

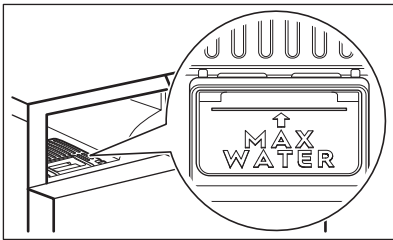
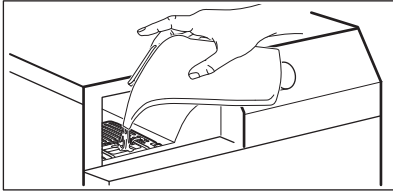

5. Asetage veemahuti tagasi.



Icoon  annab märku, kui aurupaak on tühi. Sel juhul ei saa aurufunktsioone aktiveerida.





9.2 Steam

Selle valikuga saate valida sobiva aurutaseme. See oleneb: pesu tüübist, kaalust ja kogusest.

Valida saate 3 võimaliku valiku vahel:

- _ miinimumtase
- ___ keskmine tase
- maksimumtase

9.3 Steam tabel







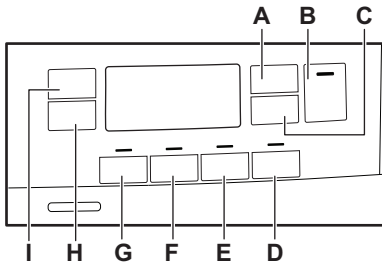

Programmid / riiete tüüp	 Steam	Pesu kogus ¹⁾
Cottons (Puu villane) 	_ miinimumtase	0,5–1 kg
	___ keskmine tase	1 – 1,5 kg
	---- maksimumtase	1,5–2 kg
Cottons (Puu villane)  / särgid	_ miinimumtase	1 - 2 eset
	___ keskmine tase	3-4 eset
	---- maksimumtase	5 eset
Synthetics (Tehiskiud) 	_ miinimumtase	0,5–1 kg
	___ keskmine tase	1 – 1,5 kg
	---- maksimumtase	1,5–2 kg
Synthetics (Tehiskiud)  / särgid	_ miinimumtase	1 - 2 eset
	___ keskmine tase	3-4 eset
	---- maksimumtase	5 eset

Programmid / riiete tüüp	Steam	Pesu kogus ¹⁾
	— miinimumtase	0,5 kg
Refresh (Värskendus) 	--- keskmine tase	1 kg
	---- maksimumtase	2kg

1) Maksimumkaal kuiva pesu korral.

10. SEADED



- A.  Time Dry (Aeg) puutenupp
- B.  Start/Pause (Start/paus) puutenupp
- C.  Delay Start (Viivitus) puutenupp
- D.  Steam puutenupp
- E.  Extra Silent (Eriti vaikne) puutenupp
- F.  End Alert (Helisignaali) puutenupp
- G.  Reverse Plus (Suunavahetus) puutenupp
- H.  Extra Anticrease (Kortsumisvastane) puutenupp
- I.  Dryness Level (Kuivus) puutenupp

10.1 Lapseluku funktsioon

See valik takistab lastel seadmega programmi töötamise ajal mängimist. Puutenupud on lukustatud.

Ainult sisse/välja nupp on kasutatav.

Lapseluku aktiveerimine:

1. Seadme sisselülitamiseks vajutage sisse/välja-nuppu.
2. Vajutage ja hoidke mõni sekund puutenuppu (D).

Lapseluku indikaator süttib.



Lapselukku on võimalik välja lülitada programmi töötamise ajal. Vajutage ja hoidke samu puutenuppe all, kuni lapseluku indikaator kustub. Lapseluku funktsiooni ei saa valida 8 sekundi jooksul pärast seadme sisselülitamist.

10.2 Veemahuti indikaator

Vaikimisi on veepaagi indikaator sisse lülitatud. See süttib, kui programm saab läbi või siis, kui veepaaki tuleb tühjendada.



Kui tühjenduskomplekt (lisatarvik) on paigaldatud, tühjendab seade vee veepaagist automaatselt. Sel juhul on soovitatav veepaagi indikaator välja lülitada.

Veemahuti indikaatori väljalülitamine:

1. Vajutage sisse/välja-nuppu, et seade käivitada.
2. Oodake umbes 8 sekundit.
3. Vajutage ja hoidke samaaegselt nuppe (H) ja (I). Ekraanil kuvatakse "Off" (väljas) ja veemahuti indikaator lülitatakse välja. Ekraan lülitub tavalisse režiimi 5 sekundi pärast.



Veemahuti indikaatori uuesti aktiveerimiseks järgige uuesti ülaltoodud protseduuri. Ekraanil kuvatakse "On" (sees) ja veemahuti indikaator lülitatakse sisse.

10.3 Töötundide loendur

See funktsioon annab võimaluse kuvada seadme kogu tööaja tundides, mida hakatakse lugema selle esmakordsest sisselülitamisest. Kuvatakse tsüklite tegelik tööaeg (ei sisalda pause ega viitkäivitusaega).

Selle väärtuse visualiseerimiseks toimige järgmiselt.

1. Lülitage seade sisse, vajutades **Sees/ Väljas** nuppu.
2. Vajutage ja hoidke **G** ja **E** nuppe mõned sekundid all.
3. 3 sekundi pärast kuvatakse ekraanil seadme töötunnid kokku: nt kui tööaeg on **1276** tundi, kuvatakse ekraanil tekst **Hr 2** sekundiks, seejärel **12 2** sekundiks, millele järgneb **76**. See väärtus kuvatakse korraga kahekohalise jadana: kaks esimest numbrit tähistavad tuhandeid ja sadu, kaks teist numbrit kümneid ja ühikuid.

Sellest režiimist väljumiseks vajutage mis tahes nuppu, keerake valikunuppu või lülitage seade välja.

10.4 Tehasesätted

See funktsioon võimaldab taastada tehase vaikeseaded. Salvestatud valikud ja töörežiimid lähtestatakse. Samuti eemaldatakse see seadme mälust WiFi-võrgu mandaadid ja lähtestab isikupärastatud programmi sätteid.

Selle valiku **aktiveerimiseks** järgige alltoodud samme.

1. Lülitage seade sisse, vajutades **Sees/ Väljas** nuppu.
2. Oodake umbes 8 sekundit.
3. Vajutage ja hoidke **F** ja **E** nuppe mõned sekundid all.
4. Seade kinnitab toimingut, kuvades – – –.



Kui protseduur ei toimi (see võib olla tingitud ajalõpust või valest klahvikombinatsioonist), lülitage seade välja ja korrake järjestust algusest peale.

11. ENNE ESMAKORDSET KASUTAMIST



Trumli tagumised lukud eemaldatakse automaatselt kuivati esmakordsel sisselülitamisel. Kosta võib mõningaid helisid.

Tagumiste trumlikukkude avamiseks:

1. Lülitage seade sisse.
2. Valige programm.
3. Vajutage nuppu Start/paus. Trummel hakkab pöörlema. Tagumised trumlielukud lülituvad automaatselt välja.

Enne seadme kasutamist riiete kuivatamiseks:

- Puhastage trummelkuivatit niiske lapiga.
- Käivitage 1-tunnine programm niiske pesuga.
- Täitke auruvee paak enne esmakordset auruprogrammi kasutamist (vt jaotist "*Aurufunktsioon – veepaagi täitmise aurusteemi jaoks*").



Võimalik, et kuivatustsükli alguses (esimesed 3–5 min) on müratase veidi kõrgem. Seda põhjustab kompressori käivitumine. See on tavaline kompressoriga seadmete, näiteks külmikute või sügavkülmikute puhul.

11.1 Ebaharilik lõhn

Seade on tihedalt pakitud.

Kui olete seadme lahti pakkinud, võite tunda ebaharilikku lõhna. Uute seadmete puhul on see tavaline.

Seadme valmistamisel on kasutatud erinevat tüüpi materjale, mis koos võivad tekitada ebaharilikku lõhna.

Kasutamisel ja pärast mõningaid kuivatustsükleid see lõhn ajapikku kaob.

11.2 Helid



Kuivatustsükli ajal võivad seadmeist kostuda erinevad helid. Need kuuluvad tavapärase töö juurde.

Töötav kompressor.

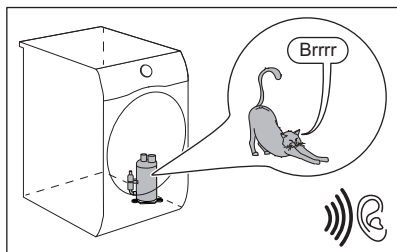

Pöörlev trummel.

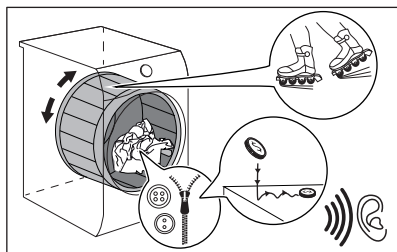

Töötavad ventilaatorid.

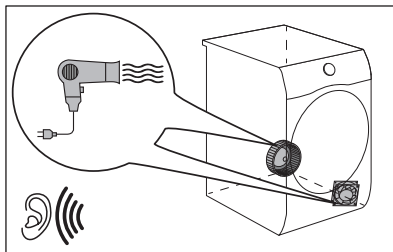

Töötav pump ja kondenseerumine paaki.

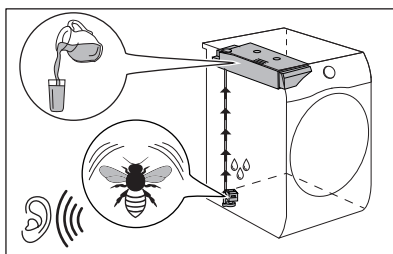

12. IGAPÄEVANE KASUTAMINE

12.1 Programmi käivitamine ilma viitkäivitusega

1. Valmistage pesu ette ja laadige masinasse.

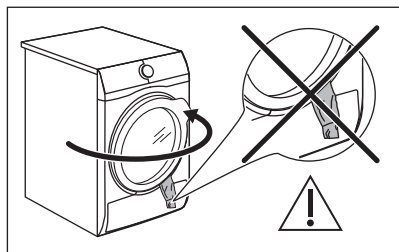

⚠ ETTEVAATUST!

Veenduge, et ukse sulgemisel ei jääks pesu seadme ukse ja kummist tihendi vahele.

2. Vajutage sisse/välja-nuppu, et seade käivitada.
3. Määrake õige programm ja lisavalikud vastavalt pesu liigile.

Ekraan näitab programmi kestust.



Tegelik kuivatusaeg sõltub pesu tüübist (kogusest ja materjalist), ruumi temperatuurist ja pesu niiskustasemest pärast tsentrifuugimist.

4. Vajutage puutenuppu Start/Pause (Start/ paus).

Programm käivitub.

12.2 Programmi käivitamine viitkäivitusega

1. Määrake õige programm ja lisavalikud vastavalt pesu liigile.
2. Vajutage viitkäivituse nuppu korduvalt, kuni ekraanil kuvatakse soovitud viivitus.



Võimaldab programmi algust edasi lükata minimaalselt 1 tunnist maksimaalselt 20 tunni.

3. Vajutage puutenuppu Start/Pause (Start/ paus).

Ekraanil kuvatakse viitkäivituse tagasilööndus.

Kui pöördloendus on lõppenud, käivitub programm.

12.3 Programmi muutmise

1. Vajutage seadme väljalülitamiseks sisse/ välja-nuppu.
2. Vajutage sisse/välja-nuppu, et seade käivitada.
3. Valige programm.

Teise võimalusena:

1. Keerake valikunupp asendisse ● "Lähtesta".
2. Oodake 1 sekund. Ekraanil kuvatakse — — —.
3. Valige programm.

12.4 Programmi lõpus

Kui programm on lõppenud:

- Kostub katkendlik helisignaal.
- Näidikul kuvatakse :
- Indikaator on sees.
- Indikaatorid Filter ja Paak võivad põlema hakata.
- Indikaator Start/Pause (Start/paus) põleb. Seade jätkab tööd kortsumisvastase kaitse tsükklis veel umbes 30 minutit või rohkem, kui on valitud Extra Anticrease (Kortsumisvastane) (vt jaotist *Valik - Extra Anticrease (Kortsumisvastane)*).

Kortsumisvastane faas vähendab kortsumist.

Pesu võib eemaldada ka enne kortsumisvastase faasi lõppemist. Paremate tulemuste saavutamiseks soovitame pesu eemaldada veidi enne faasi lõppu.

Kui kortsumisvastane faas on lõppenud:

- Ekraanil kuvatakse jätkuvalt : .
- Indikaator on väljas.
- Indikaatorid Filter ja Paak jäävad põlema.
- Start/Pause (Start/paus) indikaator kustub.

1. Vajutage seadme väljalülitamiseks sisse/ välja-nuppu.
2. Avage seadme uks.
3. Võtke pesu välja.



Aurutöötuse mõju säilitamiseks tuleb rõivad eemaldada kortsudevastase faasi ajal, üks rõivase korraga, ja riputada koheselt riidepuule kuivama (olenevalt kangast ja valitud aurutasemest vähemalt 5–15 minutiks). Pange nõõbid kinni ja tõmmake riietusesevedemad sirgeks, pöörates erilist tähelepanu mansettidele ja õmblustele.

4. Sulgege seadme uks.

Kehvade kuivatustulemuste võimalikud põhjused:

- Vaikimisi valitud kuivusaste pole piisav. Vt ptk *FUNKTSIOONID: Kuivuse tase – soovitud jääkniskuse taseme reguleerimine*
- Ruumi temperatuur on liiga madal või liiga kõrge. Optimaalne ruumi temperatuur on 18°–25°C.



Pärast programmi lõppemist puhastage alati filter ja tühjendage veemahuti.



Niiskuse vältimiseks jätke uks pärast iga tsüklit veidi lahti.

12.5 Madala energiatarbega režiim

Energiatarbimise vähendamiseks lülitab funktsioon seadme automaatselt välja:

- 5 minuti pärast, kui te programmi ei käivita.
- 5 minutit pärast programmi või kortsumisvastase tsükli lõppu.



Aega on lühendatud 30 sekundini, kui valikunupp on asendis ● "Lähtesta".



Kui seade läheb madala energiatarbega režiimi, lülituvad ekraan ja ikoonid välja. Saate selle uuesti aktiveerida, vajutades sisse/välja nuppu.



Kui Wi-Fi on sisse lülitatud ja kaugjuhtimispuult on aktiveeritud, jääb kaugkäivituse ikoon alles ka siis, kui seade läheb madala energiatarbega režiimi.

13. VIHJEID JA NÄPUNÄITEID

13.1 Pesu ettevalmistamine



Trumli laadimine vastavate programmide jaoks näidatud maksimaalse mahtuvuseni aitab kaasa energiasäästule.



Sageli on riided pärast pesutsükli sõlmes ja keerdunud. Sõlmes ja keerdus riided ei saa korralikult kuivada. Korraliku õhuvoo ja ühtlaste kuivatustulemuste tagamiseks on soovitatav riideid enne trumliisse panekut raputada ja panna sisse ükshaaval.

Tõhusa kuivatamise tagamiseks:





- Sulgege tõmblukud.
- Sulgege tekikottide kinnitused.
- Ärge jätke lipse või paelu lahti (nt põllepaelad). Enne programmi alustamist siduge need kokku.
- Eemaldage taskutest kõik esemed.
- Pöörake ümber riided, millel on puuvillane vooder. Puuvillane pool peab jääma väljapoole.
- Valige alati programm, mis sobib pesu tüübile.
- Ärge pange kokku heledaid ja tumedaid esemeid.

- Kokkutõmbumise vähendamiseks kasutage puuvillastele, venivatele või kootud esemetele mõeldud programme.
- Ärge ületage maksimaalset lubatud pesukogust; vt infot programmide jaotises või ekraanil.
- Kuivatage ainult sellist pesu, mis sobib trummelkuivatisse. Vaadake esemete kangasilti.
- Ärge kuivatage koos väikseid ja suuri esemeid. Väikesed esemed võivad suurte sisse kinni jääda ja mitte ära kuivada.
- Enne trummelkuivatisse panekut raputage suure esemed lahti. Nii ei jää riided pärast kuivatustsükli seest niiskeks.

Näpunäiteid auru kasutamiseks

- Ärge kasutage auruprogramme: trummelkuivatites kuivatamiseks sobimatu villa, naha, suurte metall-, puit- või plastosadega tekstiilide, roostetavate metallosadega tekstiilide, õliriidest rõivaste või vahapuuvillaste rõivaste jaoks.
- Sorteerige ja kuivatage koos sarnase suuruse, kaalu, materjali ja värvitooniga esemeid.
- Ärge kuivatage uusi värvilisi tekstiile koos heledate pesuesemetega. Värvid võivad tuh muda (kontrollige niiske kanga värvipüsivust märkamatus kohas).
- Ärge kasutage kuivpuhastuskomplekte koos auruprogrammidega.
- Eemaldage plekid pestes või plekieemaldi abil enne auruprogrammi kasutamist.
- Parima tulemuse saamiseks pöörake voodriga esemetel pahem pool välja (nt

puuvillase voodriga jakkidel peaks vooder jääma väljapoole).





Kangasilt	Kirjeldus
	Pesu sobib trummelkuivatamiseks.
	Pesu sobib trummelkuivatamiseks kõrgematel temperatuuridel.
	Pesu sobib trummelkuivatamiseks ainult madalatel temperatuuridel.
	Pesu ei sobi trummelkuivatamiseks.

14. PUHASTUS JA HOOLDUS

14.1 Regulaarne puhastamine

Regulaarne puhastamine aitab teie seadme eluiga pikendada.

Regulaarse puhastamise näitlik kava:

filtri puhastamine	Kui  indikaator vilgub.
Tühjendage veemahuti	Kui  indikaator vilgub.
Puhastage soojusvaheti	Kui  indikaator vilgub.
Puhastage aurusüsteemi filter	Kui  indikaator vilgub.
Trumli puhastamine	Iga kahe kuu tagant
Puhastage juhtpaneel ja korpus	Iga kahe kuu tagant
Puhastage õhuvoolu pilud	Iga kahe kuu tagant

Järgnevalt kirjeldatakse kõigi osade puhastamist.

14.2 Eemaldage kõrvalised esemed



Vaadake, et taskud oleksid tühjad ja kõik lahtised elemendid oleks enne tsükli käivitamist kinnitatud. Vaadake jaotist "Pesu ettevalmistamine".

Eemaldage pärast kuivatustsükli trumlist kõik kõrvalised esemed (nt metallklambrid, nõöbid, mündid jne).

Kui seadet pikemat aega ei kasutata, eemaldage seade vooluvõrgust.

14.3 filtri puhastamine

Pärast iga tsükli süttib filtri indikaator  ning filter tuleb puhastada.



Kuivatustsükli ajal kogunevad filtrisse ebemed.



Parimate kuivatustulemuste saamiseks puhastage filtrit regulaarselt. Ummistunud filter muudab kuivatustsükli pikemaks ja suurendab energiatarbimist. Puhastage filtrit käega. Vajadusel kasutage tolmuimejat.

⚠ ETTEVAATUST!

Filtrite puhastamisel tuleks kiud visata prügikasti, mitte lasta kanalisatsiooni, et vältida mikroplasti levikut kasutatud veesüsteemi kaudu.

1. Avage uks. Tõmmake filter üles.

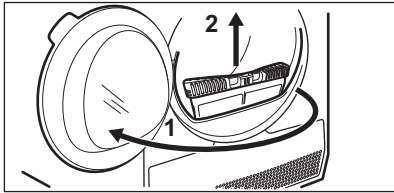

2. Filtri avamiseks vajutage haagile.

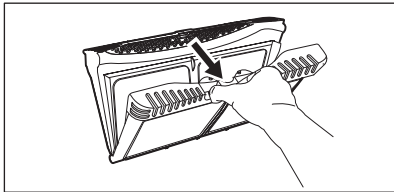

3. Eemaldage ebemed käega filtri mõlemast sisemisest osast.

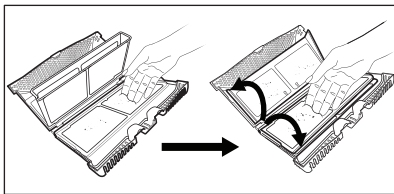

Visake ebemed prügikasti.

4. Vajadusel puhastage filtrit tolmuimejaga. Sulgege filter.
5. Vajadusel eemaldage ebemed ka filtripesast ja tihendilt. Võite kasutada tolmuimejat. Asetage filter tagasi filtripesasse.

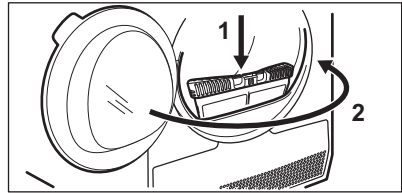
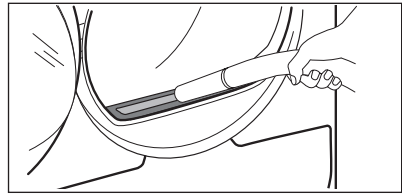

14.4 Veemahuti tühjendamine

Tühjendage kondensvee mahuti iga kuivatustsükli lõpus.

Kui kondensvee mahuti on täis, peatub programm automaatselt. Ekraanil süttib veemahuti sümbol, mis näitab, et veemahuti tuleb tühjendada.

Veemahuti tühjendamiseks:

1. Tõmmake kondensvee mahuti välja, hoides seda horisontaalselt.

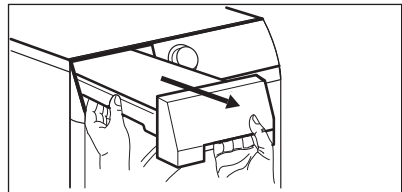

2. Tõmmake plastist ühendusdetail välja ja kallake veemahuti kraanikaussi või kuhugi mujale tühjaks.

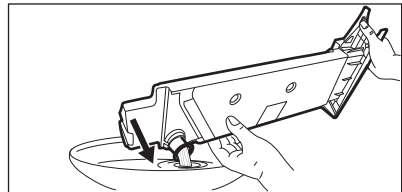

3. Lükake plastist ühendusdetail tagasi sisse ja asetage veemahuti tagasi oma

kohale.

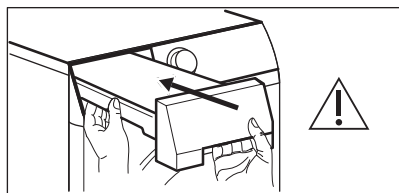

4. Programmi jätkamiseks vajutage ►|| Star./Paus nuppu.

14.5 Kondensaatori puhastamine

Kui ekraanil vilgub kondensaatori ➡ sümbool, kontrollige kondensaatorit ja vastavat sektsiooni. Vajadusel puhastage. Kontrollida tuleks vähemalt kord 6 kuu jooksul.

⚠ HOIATUS!

Ärge puudutage metallpinda paljaste kätega. Vigastusohht. Kandke kaitsekindaid. Puhastage ettevaatlikult, et metallpinda mitte kahjustada.

⚠ HOIATUS!

Ärge kasutage kondensaatorist ebemete eemaldamiseks kõva lisatarvikuga tolmuimejat, see võib kahjustada kondensaatori ribisid, mis võib vähendada seadme jõudlust ja põhjustada pikema kuivamisaja.

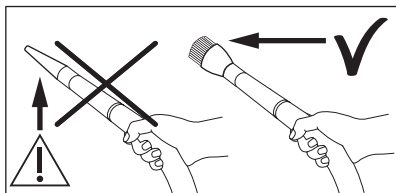

Kontrollimiseks:

1. Avage uks. Tõmmake filter üles.

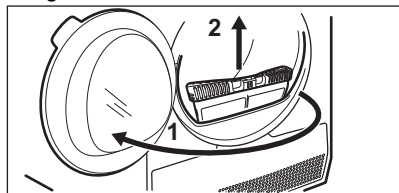

2. Avage kondensaatori kate.

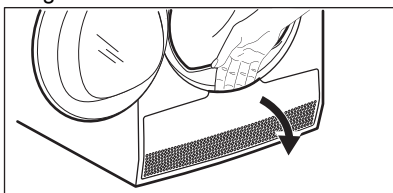

3. Kondensaatori kaane avamiseks keerake hoobasid ja keerake kondensaatori kaas alla. .

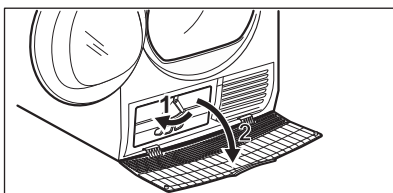

4. Vajadusel eemaldage kondensaatori ja selle sektsiooni ümbert ebemete. Võite kasutada harja otsikuga tolmuimejat.

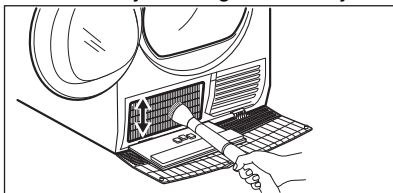

5. Sulgege kondensaatori kaas.

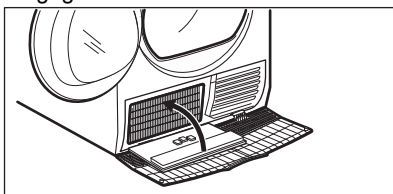

6. Keerake hoobasid, kuni kaas kohale lukustub.

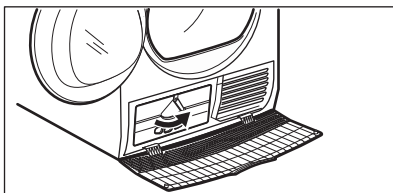

7. Asetage filter tagasi.

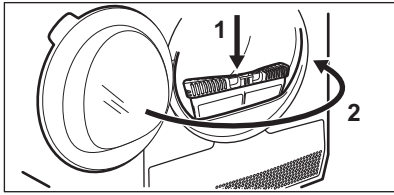

14.6 Aurusüsteemi filtri puhastamine

⚠ ETTEVAATUST!

Ärge kasutage auruprogramme ilma aurusüsteemi filtrita või katkise või ummistunud filtriga.

Kui ekraanile ilmub sümbol  (puhasta aurusüsteemi filter), tuleb filtrit puhastada.

Aurusüsteemi filtri puhastamiseks:

1. Tõmmake veepaaki. Hoidke seda horisontaalasendis.

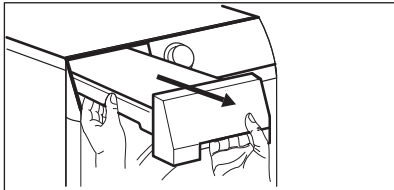

2. Tõmmake filtrit.

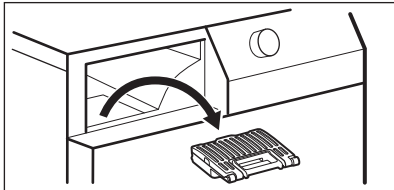

3. Avage filter.

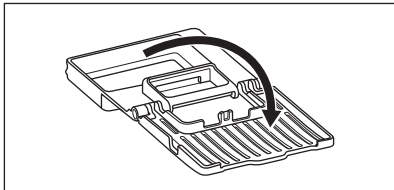

4. Kasutage filtri puhastamiseks niisket kätt.

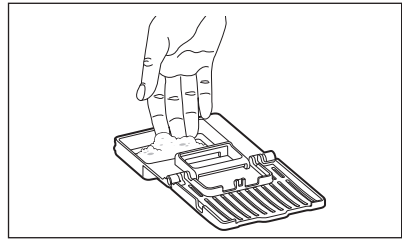

5. Pange filter filtripesasse.
6. Asetage veemahuti tagasi.

14.7 Aurusüsteemi veemahuti tühjendamine



Vee kvaliteet mahutis võib minna halvemaks.

Kui te ei plaani seadet pikemat aega kasutada, tuleks veemahuti tühjendada.

Vee tühjendamiseks:

1. Avage uks.
2. Avage kondensaatori kate.

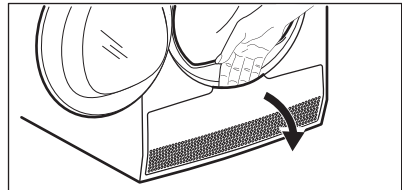

3. Kondensaatori kaane avamiseks keerake hooba ja keerake kondensaatori kaas alla.

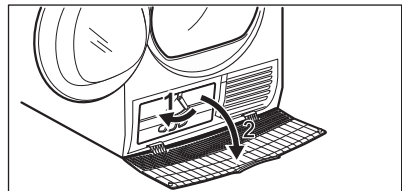

4. Võtke toru, mis on asetatud sektsiooni vasakpoolsele seinal Vee tühjendamiseks avage kork.

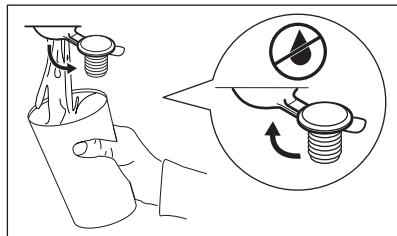
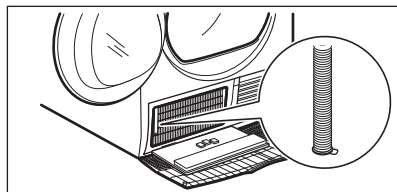

5. Sulgege kork.
6. Asetage toru tagasi oma kohale.
7. Sulgege kondensaatori kate.
8. Kondensaatori kaane lukustamiseks keerake hooba.
9. Sulgege kondensaatori kaas

14.8 Trumli puhastamine

⚠ HOIATUS!

Enne puhastamist eemaldage seade vooluvõrgust.

Trumli sisepinna ja trumli ribide puhastamiseks kasutage tavalist neutraalset pesuvahendit. Kuivatage puhastatud pinnad pehme lapiga.

⚠ ETTEVAATUST!

Trumli puhastamiseks ei tohi kasutada abrasiivseid ega terasvillast vahendeid.

14.9 Juhtpaneeli ja korpuse puhastamine

Juhtpaneeli ja korpuse puhastamiseks kasutage tavalist neutraalset pesuvahendit.

Puhastamiseks kasutage niisket lappi. Kuivatage puhastatud pinnad pehme lapiga.

⚠ ETTEVAATUST!

Ärge kasutage mööblipuhastusvahendeid ega pinda kriimustada võivaid puhastusvahendeid.

14.10 Õhuavade puhastamine

Õhuvahedest tolmu eemaldamiseks kasutage tolmuimejat.

15. VEAOTSING

⚠ HOIATUS!

Vt ohutust käsitlevaid peatükke.

15.1 Veakoodid

Seade ei käivitu või peatub töötamise käigus.

Püüdke esmalt leida probleemile lahendus (vt tabelit). Kui probleem püsib, pöörduge hoolduskeskuse.

⚠ HOIATUS!

Eemaldage seade vooluvõrgust enne mistahes kontrollimise läbiviimist.

Suurema probleemi puhul kõlab helisignaal ning ekraanil kuvatakse veakood ja nupp

▶|| Start/Pause (Start/paus) võib pidevalt vilkuda:

Veakoodid	Võimalik põhjus	Kõrvaldamise abinõu
E50	Seadme mootori ülekoormus. Pesukogus on liiga suur või pesu on trumlis kinni.	Programm ei jõudnud lõpule. Võtke pesu masinast välja, valige programm ja käivitage tsükkel uuesti.
E90 või E91	Sisemine tõrge. Elektrooniliste osade ja seadme vahel puudub ühendus.	Programm ei lõppenud õigesti või seadme töö peatati liiga vara. Lülitage seade uuesti välja ja sisse. Kui veakood kuvatakse uuesti, pöörduge volitatud hoolduskeskuse.
Eh0	Elektrivarustus on kõikuv.	Kui seadme näidikul kuvatakse Eh0 , siis oodake elektrivarustuse stabiliseerumist ja seejärel vajutage käivitusnuppu. Kui seade katkestab tsükli ilma mistahes märguandeta, vajutage tsükli käivitusnuppu. Kui hoiatus kordub, kontrollige toitejuhet/pistikupespa terviklikkust või elektritoite olemasolu.

Kui ekraanil on teised veakoodid, lülitage seade välja ja seejärel uuesti sisse. Kui probleem ei kao, pöörduge volitatud hoolduskeskuse.

Kui tegemist on mõne muu trummelkuivati probleemiga, otsige võimalikke lahendusi alltoodud tabelist.

15.2 Tõrkeotsing

Probleem	Võimalik lahendus
Ei saa seadet aktiveerida.	Veenduge, et toitepistik on seinakontakti ühendatud. Kontrollige kaitsmeid kaitsekilbis (kodune elektrivõrk).
Programm ei käivitu.	Vajutage nuppu Start/Pause (Start/paus). Veenduge, et masina luuk on suletud.
Auruprogramm ei käivitu. Aurusüsteemi veemahuti indikaator süttib.	Täitke veemahuti. Puhastage auruvee filter
Pärast auruprogrammi ei ole riided piisavalt pehmed.	Võtke arvesse kanga koostist. Seadke aurutase kõrgemaks. Pange pesumasinasse vähem riideid või ainult sarnaseid esemeid. Eemaldage riided pesumasinast kiiresti ja ükshaaval esimesel võimalusel pärast kortsumisvastast tsükli käivitamist.
	Riputage riided riidepuudele, pange nõõbid kinni ja siukutage neid algse vormi taastamiseks.
	Vormige mitmekihilisi riideid, triikides neid pärast pesumasinast välja võtmist.
Pärast auruprogrammi on riietel märjad laigud.	Vale aurutaseme valik. Seadistage sobiv aurutase (vaadake auru kasutamise juhendist).

Probleem	Võimalik lahendus
	Enne aurutsükli teostamist puhastage filter (vt peatükki <i>HOOLDUS JA PUHASTAMINE</i>).
Isegi pärast mitut kuivatustsüklit on auruvee paak tühi.	Puhastage auruvee filter.
Seadme uks ei sulgu.	Veenduge, et filter on õigesti paigaldatud.
	Veenduge, et pesu ei ole seadme ukse ja kummist tihendi vahele kinni jäänud.
Seade peatub töötamise ajal.	Veenduge, et veemahuti on tühi. Programmi käivitamiseks vajutage nuppu Start/Pause (Start/paus).
	Pesukogus on liiga väike, lisage pesu või kasutage programmi Time Drying (Aegkuivatus).
Tsüklkel kestab liiga kaua või kuivatustulemused pole rahuldavad. 1)	Veenduge et pesu kogus on programmi kestusega kooskõlas.
	Veenduge, et filter on puhas.
	Pesu on liiga märg. Tsentrifuugige pesu masinas veel kord.
	Jälgige, et toatemperatuur oleks üle +5°C ja alla +35°C. Optimaalne toatemperatuur on vahemikus 18°C kuni 25°C.
	Valige Time Drying (Aegkuivatus) või Extra Dry (Eriti kuiv) programm. 2)
Rakendus ei saa kuivatiga ühendust.	Kontrollige, kas teie nutiseade on ühendatud juhtmeta võrku. Kontrollige koduvõrku ja ruuterit. Taaskäivitage ruuter. Kui juhtmeta võrguga ilmneb probleeme, võtke ühendust juhtmeta teenuse pakkujaga.
	Kuivatati või nutiseade või mõlemad tuleb uuesti seadistada.
Rakendus ei saa sageli kuivatiga ühendust.	Püüdke paigutada ruuter kuivatile nii lähedale kui võimalik või hankige seade signaaliulatuse laiendamiseks.
	Lülitage mikrolaineahi välja. Vältige mikrolaineahju ja kuivatiti juhtimispldi samaaegset kasutamist. Mikrolained võivad WiFi signaali häirida.
Näidikul kuvatakse — — —.	Kui soovite seada uut programmi, lülitage seade välja ja sisse.
	Veenduge, et tehtud valikud sobivad programmiga.

1) Maksimaalselt 5 tunni pärast peatub programm automaatselt.

2) Võib juhtuda, et suurte esemete (nt voodilinate) kuivatamisel jääb mõni koht niiskeks.

Pesu- ja kuivatustulemused ei vasta ootustele

- Valitud programm oli vale.
- Filter on ummistunud.

- Soojusvaheti on ummistunud.
- Seadmes on liiga palju pesu.
- Trummel on määrdunud.
- Juhtivusanduri vale seadistus (Parema seadistuse saamiseks vt peatükki

"VALIKUD: Kuivuse tase – sihtlõppniiskuse reguleerimine").

- Õhuvoolu pilud on ummistunud.

- Toatemperatuur on liiga kõrge või liiga madal (optimaalne toatemperatuur on 18 °C kuni 25 °C)

16. TARBIMISVÄÄRTUSED

16.1 Sissejuhatus



Kasutusjuhendis on kaks erinevat viidet ELi energiamärgise ja ökodisaini määrustele.

- Määrus (EU) 932/2012 ja määrus (EL) 392/2012, mis kehtivad kuni 30. juunini 2025 ja on seotud energiatõhususe klassidega alates **A+++** kuni **D**.
- Määrus (EL) 2023/2534 kehtib alates 1. juulist 2025 ja on seotud energiatõhususe klassidega alates **A** kuni **G**.



Seadme energiamärgisel olevalt QR-koodilt leiate veebilingi teabele, mis on seotud selle seadme jõudlusele vastavalt EL EPREL-i andmebaasis kirjeldatule. Hoidke energiamärgis alles koos kasutusjuhendiga ja kõigi muude dokumentidega, mis seadmega kaasnesid. Sama teavet EPREL-is on võimalik leida ka aadressilt <https://eprel.ec.europa.eu>, kasutades mudeli nime ja tootenumbrit, mis on toodud andmesildil. Andmesildi täpse asukoha kohta leiate teavet jaotisest „Toote kirjeldus“.

16.2 Selgitus

kg	Pesu kogus.	p/min	Tsentrifugimine kiirusel
kWh	Energiatarve.		
hh:mm	lühendamiseks.		
%	Esialgne niiskus tsentrifuugimistsükli lõpus ja jääkniiskus kuivatusprogrammi lõpus. Mida kiirem on tsentrifuugimine, seda suurem on tsentrifuugimise müra, kuid esialgne niiskus ja energiakulu pesu kuivatamisel on väiksemad.		

16.3 Vastavalt komisjoni määrusele (EU) 2023/2533, määrusele (EU) 2023/2534 ja määrusele (EU) 392/2012.



Alljärgnevad väärtused on saadud laboritingimustes vastavaid standardeid järgides. Erinevad parameetrid võivad andmeid muuta, näiteks: pesu kogus, pesu liik ja keskkonningimused. Pesu esialgne niiskusesisaldus, vee tüüp, toitepinge ja kui muudate programmi vaikeseadet, võivad samuti mõjutada energiakasutust, kuivatusprogrammi kestust ja lõplikku niiskussisaldust.

Programm	Pesu kogus (kg)	Tsentri- fuugimine kiirusel (p/min)	Esi- alg- ne niis- kus (%)	Kuivatusaeg (h:mm)	Energiatarve (kWh)	Jääkniis- kus (%)
Eco 1) 2)	9,0	1000	60	3:19	1,68	0,0
Eco 1) 2)	4,5	1000	60	1:50	0,86	0,0

1) See on võrdlusprogramm, mida kasutatakse ELi ökodisaini ja energiamärgise eeskirjadele vastavuse hindamiseks, ELi komisjoni määrus (EU) 2023/2533 ja määrus (EU) 2023/2534. Selle programmiga on võimalik kuivatada puuvillast pesu alates 60% pesu algniiskusesisaldusest kuni pesu lõpliku niiskusesisalduseni 0%.

2) Eco programm on ekvivalentne „ Cottons (Puuvillane) Eco programmile, mis on "Puuvillase standardprogramm" vastavalt komisjoni määrusele (EL) nr 392/2012. Sobib tavalise märke puuvillase pesu kuivatamiseks.

Võimsustarve eri režiimides

Väljalülitatud režiimi energiatarve (W)	Ooterežiimi energiatarve (W)	Viitkäivitus (W)	Võimsustarve võrgu-ooterežiimil (W)
0,05	0,05	4,00	2,00 1)

Maksimaalne aeg väljas/ooterežiimi jõudmiseks on 15 minutit.

1) Energiakulu ühendatud funktsiooniga on ligikaudu 17,5 kWh aastas. Selle funktsiooni väljalülitamiseks vt peatükki „Wi-Fi-ühenduse loomine“.

16.4 Tavalised programmid





Tegemist on ainult kaudsete väärtustega.

Programm	Pesu kogus (kg)	Tsentri- fuugimine kiirusel (p/min)	Esi- alg- ne niis- kus (%)	Kuivatusaeg (h:mm)	Energiatarve (kWh)	Jääkniis- kus (%)
Cottons (Puuvillane) Extra Dry (Eriti kuiv)	9,0	1000	60	4:07	2,07	-3,0
Cottons (Puuvillane) Extra Dry (Eriti kuiv)	4,5	1000	60	2:29	1,24	-3,0
Cottons (Puuvillane) Iron Dry (Triikimis- kuiv)	9,0	1000	60	2:16	1,19	12,0

Programm	Pesu kogus (kg)	Tsentrifugimine kiirusel (p/min)	Esialgne niiskus (%)	Kuivatusaeg (h:mm)	Energiatarve (kWh)	Jääniiskus (%)
Cottons (Puuvilla-ne) Iron Dry (Triikimis-kuiv)	4,5	1000	60	1:30	0,78	12,0
Synthetics (Tehiskiud) Extra Dry (Eriti kuiv)	4,0	1200	40	1:17	0,59	0,0
Synthetics (Tehiskiud) Cupboard (Kapi-kuiv)	4,0	1200	40	1:08	0,53	1,0
Synthetics (Tehiskiud) Iron Dry (Triikimis-kuiv)	4,0	1200	40	0:51	0,36	12,0
Wool (Vill)	1,0	1200	35	2:12	1,49	5,0

17. JÄÄTMEKÄITLUS

Sümboliga  tähistatud materjalid võib ringlusse suunata. Selleks viige pakendid vastavatesse konteineritesse. Aidake hoida keskkonda ja inimeste tervist ja suunake elektri- ja elektroonilised jäätmed ringlusse.

Ärge visake sümboliga  tähistatud

seadmeid muude majapidamisjäätmete hulka. Viige seade kohaliku ringluspunkti või pöörduge abi saamiseks kohaliku omavalitsusse.

Bine ați venit la Electrolux! Vă mulțumim pentru că ați ales produsul nostru.



A găsi sfaturi privind utilizarea, broșuri, informații pentru depanare, service și reparații:

www.electrolux.com/support

Ne rezervăm dreptul asupra efectuării de modificări.

CUPRINS

1. INFORMAȚII PRIVIND SIGURANȚA.....	36
2. INSTRUCȚIUNI DE SIGURANȚĂ.....	40
3. DESCRIEREA PRODUSULUI.....	42
4. DATE TEHNICE.....	44
5. PANOUL DE COMANDĂ.....	44
6.  WI-FI - CONFIGURAREA CONECTIVITĂȚII.....	46
7. PROGRAME.....	48
8. OPTIUNI.....	51
9. FUNCȚIA ABUR.....	54
10. SETĂRI.....	55
11. ÎNAINTE DE PRIMA UTILIZARE.....	57
12. UTILIZAREA ZILNICĂ.....	58
13. INFORMAȚII ȘI SFATURI.....	60
14. ÎNGRIJIREA ȘI CURĂȚAREA.....	61
15. DEPANARE.....	65
16. VALORI DE CONSUM.....	68
17. INFORMAȚII PRIVIND MEDIUL.....	70

1. INFORMAȚII PRIVIND SIGURANȚA



Înainte de a începe instalarea și de a utiliza acest aparat, citiți cu atenție instrucțiunile furnizate.

Producătorul nu este responsabil pentru eventuale vătămări sau pagube rezultate din instalarea sau utilizarea incorectă.

Păstrați permanent instrucțiunile într-un loc sigur și accesibil pentru consultare ulterioară.



Avertisment: Risc de incendiu / Materiale inflamabile.

Aparatul conține gaze inflamabile, propan (R290), un gaz cu un nivel ridicat de compatibilitate cu mediul. Nu țineți surse

de foc și de aprindere în apropierea aparatului. Aveți grijă să nu deteriorați circuitul frigorific care conține propan.

1.1 Siguranța copiilor și a persoanelor vulnerabile

AVERTISMENT!

Risc de sufocare, vătămare sau dizabilitate permanentă.

- Acest aparat poate fi utilizat de copiii cu vârsta mai mare de 8 ani, de persoanele cu capacități fizice, senzoriale sau mentale reduse sau de persoanele ne-experimentate doar sub supraveghere sau după o scurtă instruire care să le ofere informațiile necesare despre utilizarea în siguranță a aparatului și care să le permită să înțeleagă pericolele la care se expun.
- Copiii cu vârsta între 3 și 8 ani și persoanele cu dizabilități profunde și complexe nu trebuie lăsați să se apropie de aparat dacă nu sunt supravegheate permanent.
- Copiii cu vârsta mai mică de 3 ani nu trebuie lăsați să se apropie de aparat dacă nu sunt supravegheați permanent.
- Nu lăsați copiii să se joace cu aparatul.
- Nu lăsați ambalajele la îndemâna copiilor și aruncați-le conform reglementărilor.
- Nu lăsați detergenții la îndemâna copiilor.
- Nu lăsați copiii și animalele să se apropie de aparat atunci când ușa este deschisă.
- Dacă aparatul are un dispozitiv de siguranță pentru copii, acesta trebuie activat.
- Copiii nu vor realiza operațiunile de curățare sau de întreținere care revin utilizatorului aparatului fără a fi supravegheați.

1.2 Informații generale despre siguranță

- Acest aparat este destinat uscării doar a rufelor de tip casnic, care se pot usca automat.
- Nu utilizați funcția uscător dacă rufele au fost murdărite cu substanțe chimice industriale.

- Acest aparat este proiectat pentru uz casnic individual într-un mediu interior.
- Acest aparat electrocasnic poate fi utilizat în birouri, camere de oaspeți, camere de oaspeți cu paturi și mic dejun, case de oaspeți în cadrul fermelor și alte spații de cazare similare, în care această utilizare nu depășește (media) nivelurile de utilizare domestică.
- Nu modificați specificațiile acestui aparat.
- Dacă uscătorul de rufe este pus deasupra unei mașini de spălat rufe, folosiți setul de suprapunere. Setul de suprapunere, disponibil la furnizorul autorizat, poate fi utilizat doar cu aparatul specificat în instrucțiunile furnizate împreună cu accesoriul. Înainte de instalare citiți cu atenție instrucțiunile (consultați broșura de instalare).
- Aparatul poate fi montat independent sau sub un blat de bucătărie cu spațiu liber adecvat (consultați broșura de instalare).
- Nu instalați aparatul după o ușă care poate fi încuiată, o ușă culisabilă sau o ușă cu balamale în partea opusă, care ar împiedica deschiderea completă a ușii aparatului.
- Fanta de aerisire din bază nu trebuie să fie blocate de mochetă, covor sau orice alt material folosit la acoperirea pardoselii.
- **AVERTISMENT:** Aparatul nu trebuie să fie alimentat de la un dispozitiv de comutare extern, cum ar fi un temporizator, și nu trebuie conectat la un circuit care este cuplat și decuplat în mod regulat de rețea.
- Introduceți ștecherul în priză numai după încheierea procesului de instalare. Asigurați-vă că ștecherul este accesibil după instalare.
- Asigurați-vă că există o bună aerisire în camera în care este instalat aparatul pentru a evita întoarcerea în cameră a debitului de gaze nedorite de la aparatele care folosesc alți combustibili, inclusiv flacăra deschisă.
- **AVERTISMENT:** Nu instalați aparatul într-un mediu în care nu există schimb de aer.

- Aparatul conține gaze inflamabile, propan (R290), un gaz cu un nivel ridicat de compatibilitate cu mediul. Nu țineți surse de foc și de aprindere în apropierea aparatului. Aveți grijă să nu deteriorați circuitul frigorific care conține propan.
- AVERTISMENT: Mențineți libere fantele de ventilație de pe carcasa aparatului sau din structura în care este încorporat.
 - AVERTISMENT: Nu deteriorați circuitul agentului frigorific.
 - AVERTISMENT: Rezervorul cu apă pentru tratamentul cu abur se umple doar cu apă distilată. Nu utilizați apă de la robinet sau alți aditivi. Acest lucru poate cauza deteriorarea aparatului.
 - În cazul în care cablul de alimentare este deteriorat, acesta trebuie înlocuit de producător, de centrul de service autorizat al acestuia sau de persoane cu o calificare similară pentru a se evita electrocutarea.
 - Nu depășiți sarcina maximă de 9,0 kg (consultați capitolul „Tabelul de programe”).
 - Îndepărtați scamele sau resturile de la ambalare care s-au adunat în jurul aparatului.
 - Nu utilizați aparatul fără filtre. Curățați filtrul pentru scame înainte sau după fiecare utilizare.
 - Nu uscați articole nespălate în uscătorul de rufe.
 - Elementele care au fost murdărite cu substanțe ar fi uleiul de gătit, acetonă, alcool, benzină, kerosen, pentru îndepărtarea Spot, terebentină, ceară și îndepărtarea ceara ar trebui să fie spălate în apă fierbinte cu o cantitate suplimentară de detergent înainte de a fi uscate în uscător.
 - Elemente ar fi cauciuc spumă (spumă de latex), capace de duș, textile impermeabile, articole din cauciuc și haine sau perne echipate cu tampoane din cauciuc spumă nu ar trebui să fie uscate în uscător.
 - Balsamul pentru rufe sau produsele similare trebuie folosite doar în conformitate cu instrucțiunile de utilizare ale producătorului.
 - Scoateți toate obiectele din articole care pot fi o sursă de aprindere a focului, cum ar fi brichetele sau chibriturile.

- **AVERTISMENT:** Nu opriți niciodată un uscător de rufe înainte de terminarea ciclului de uscare, în afara cazului în care rufele sunt scoase imediat și întinse, astfel încât căldura să fie disipată.
- Înainte de a efectua orice operațiune de întreținere, opriți aparatul și scoateți ștecherul din priză.

2. INSTRUCȚIUNI DE SIGURANȚĂ

2.1 Instalarea



⚠️ **Avvertisment:** Risc de incendiu / Materiale inflamabile.

- Îndepărtați toate ambalajele.
- Dacă aparatul este deteriorat, nu îl instalați sau utilizați.
- Urmați instrucțiunile de instalare furnizate împreună cu aparatul.
- Nu instalați aparatul într-un mediu în care nu există schimb de aer
Aparatul conține gaze inflamabile, propan (R290), un gaz cu un nivel ridicat de compatibilitate cu mediul. Nu țineți surse de foc și de aprindere în apropierea aparatului. Aveți grijă să nu deteriorați circuitul frigorific care conține propan.
- Aveți întotdeauna grijă când mutați aparatul deoarece acesta este greu. Folosiți întotdeauna mănuși de protecție și încălțăminte închisă.
- Nu instalați sau utilizați aparatul într-un loc în care temperatura poate ajunge sub 5°C sau peste 35°C.
- Suprafața podelei pe care aparatul va fi instalat trebuie să fie plată, stabilă, rezistentă la căldură și curată.
- Asigurați circulația aerului între aparat și podea.
- Țineți întotdeauna aparatul vertical atunci când acesta este mutat.
- Suprafața din spate a aparatului trebuie orientată spre un perete.
- Atunci când aparatul se află în poziția sa permanentă, verificați dacă este adus la nivel cu ajutorul unei nivele cu bulă de aer. Dacă nu este, reglați picioarele acestuia.

2.2 Conexiunea la rețeaua electrică

⚠️ **AVERTISMENT!**

Pericol de incendiu și electrocutare.

- **AVERTISMENT:** Acest aparat este proiectat pentru a fi instalat / conectat la o împământare din clădire.
- Asigurați-vă că parametrii de pe plăcuța cu date tehnice sunt compatibili cu valorile nominale ale sursei de alimentare.
- Utilizați întotdeauna o priză cu protecție (împământare) contra electrocutării, montată corect.
- Nu folosiți prize multiple și cabluri prelungitoare.
- Nu trageți de cablul de alimentare pentru a scoate din priză aparatul. Trageți întotdeauna de ștecher.
- Nu atingeți cablul de alimentare sau ștecherul cu mâinile ude.

2.3 Utilizarea

⚠️ **AVERTISMENT!**

Pericol de rănire, electrocutare, incendiu, arsuri sau de deteriorare a aparatului.



⚠️ **Avvertisment:** Risc de incendiu / Materiale inflamabile. Aparatul conține gaze inflamabile, propan (R290), un gaz cu un nivel ridicat de compatibilitate cu mediul. Nu țineți surse de foc și de aprindere în apropierea aparatului. Aveți grijă să nu deteriorați circuitul frigorific care conține propan.

- Acest aparat este destinat exclusiv pentru uz casnic (la interior).

- Nu uscați articolele deteriorate (rupte, uzate) care au căptușeli sau umpluturi.
- Dacă rufele au fost spălate cu un agent de îndepărtare a petelor, efectuați un ciclu suplimentar de clătire înainte de a începe un ciclu de uscare.
- Uscați doar țesături care sunt adecvate pentru uscare într-un uscător. Respectați instrucțiunile de curățare de pe eticheta articolului.
- Nu consumați sau pregătiți mâncarea cu apă condensată / distilată. Poate cauza probleme de sănătate oamenilor și animalelor de companie.
- Nu vă așezați și nu vă urcați pe ușa deschisă a aparatului.
- Nu uscați haine din care curge apa în aparat.

AVERTISMENT!

Rezervorul cu apă pentru tratamentul cu abur se umple doar cu apă distilată. Nu utilizați apă de la robinet sau alți aditivi. Aparatul se poate deteriora.

- Poate fi folosită și apa condensată de la colectorul de apă condensată al acestui aparat, dacă aceasta este filtrată mai întâi (printr-un filtru de cafea, de exemplu).
- Utilizați programele cu abur folosind doar apă distilată.
- După întreruperea ciclului de uscare sau a programului cu abur, rufele și tamburul pot fi fierbinți. Există riscul producerii de arsuri! Aveți grijă când scoateți rufele.
- Procedați cu atenție atunci când întrerupeți programul cu abur: Nu deschideți ușa mașinii în timpul fazei cu abur. Aburul fierbinte poate produce arsuri. Afișajul prezintă un mesaj care indică faza cu abur.

2.4 Iluminare interioară

AVERTISMENT!

Pericol de vătămare!

- Radiație vizibilă a LED-ului, nu vă uitați direct în fascicul.
- Pentru înlocuirea becului interior, contactați Centrul de service autorizat.

2.5 Îngrijirea și curățarea

AVERTISMENT!

Pericol de vătămare personală sau deteriorare a aparatului.



Avertisment: Risc de incendiu / Materiale inflamabile. Aparatul conține gaze inflamabile, propan (R290), un gaz cu un nivel ridicat de compatibilitate cu mediul. Nu țineți surse de foc și de aprindere în apropierea aparatului. Aveți grijă să nu deteriorați circuitul frigorific care conține propan.

- Nu folosiți apă pulverizată și aparatul de curățat cu abur pentru curățarea aparatului.
- Curățați aparatul cu o lavetă moale și umedă. Utilizați numai detergenți neutri. Nu folosiți niciun produs abraziv, burete abraziv, solvent sau obiect metalic.

2.6 Compresorul

AVERTISMENT!

Pericol de deteriorare a aparatului.

- Compresorul și sistemul acestuia din uscătorul de rufe este umplut cu un agent special, care nu conține fluoro-cloro-hidrocarburi. Sistemul trebuie să rămână etanș. Deteriorarea sistemului poate provoca o scurgere.

2.7 Serviciul de asistență tehnică

- Pentru a repara aparatul contactați Centrul de service autorizat. Utilizați doar piese de schimb originale.
- Rețineți că reparațiile făcute în regie proprie sau care nu sunt făcute de profesioniști pot afecta siguranța și pot anula garanția.
- Următoarele piese de schimb sunt disponibile timp de cel puțin 10 ani după întreruperea producției modelului: garnituri și etanșări, comutatoare și butoane, pompă de condens, încuietori pentru ușa, motoarele și perii de motor, transmisii între motor și tambur, ventilator și palele ventilatorului, tamburi și rulmenți,

conducte de apă și echipamente conexe, inclusiv furtunuri, supape și filtre, cabluri și fișe, plăci cu circuite imprimate, afișaje electronice, termostate și senzori de temperatură, actualizări software (inclusiv software de resetare), arcuri, încălzitoare și elemente de încălzire, siguranțe electrice (separate sau grupate împreună), scripete de tensionare, rolă de susținere, uși, garniturile ușii, mânerul ușii, ansambluri de blocare a ușii și balamale, filtre pentru scame, filtre de aer, periferice din plastic, rezervor de condens. Durata poate fi mai mare în țara dvs. Pentru mai multe informații, vă rugăm să vizitați site-ul nostru web.

- Rețineți că unele piese de schimb sunt disponibile doar la reparatorii profesioniști și nu toate piesele de schimb sunt relevante pentru toate modelele.
- Referitor la becul (becurile) din acest produs și becurile de schimb vândute separat: Aceste becuri sunt concepute pentru a suporta situațiile fizice extreme din aparatele electrocasnice, cum ar fi cele de temperatură, vibrație, umiditate sau au rolul de a semnaliza informații privitoare la starea operațională a aparatului. Acestea nu sunt destinate utilizării în alte aplicații și nu sunt adecvate pentru iluminarea camerelor din locuință.

2.8 Gestionarea deșeurilor după încheierea ciclului de viață al aparatului

AVERTISMENT!

Pericol de rănire sau sufocare.



Avertisment: Pericol de incendiu / Pericol de deteriorare a materialului și deteriorare a aparatului.

- Deconectați aparatul de la sursa de alimentare electrică și cea de apă.
- Tăiați cablul de alimentare de la rețea chiar de lângă aparat și aruncați-l.
- Aparatul conține gaz inflamabil (R290). Contactați autoritatea locală pentru informații privind aruncarea adecvată a acestui aparat.
- Scoateți încuietoarea ușii pentru a nu permite copiilor sau animalelor de companie să rămână blocați în tambur.
- Eliminați aparatul în conformitate cu cerințele locale pentru eliminarea deșeurilor de echipamente electrice și electronice (DEEE).

3. DESCRIEREA PRODUSULUI

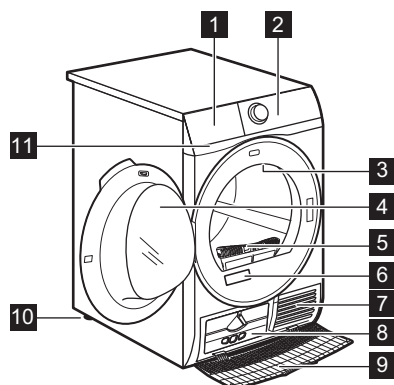

1 Recipient pentru apă

- 2** Panou de comandă
- 3** Iluminare interioară
- 4** Ușă aparat electrocasnic
- 5** Filtru
- 6** Plăcuță cu date tehnice
- 7** Fante pentru fluxul de aer
- 8** Capac pentru condensator
- 9** Capacul tamburului-sită
- 10** Picioare reglabile
- 11** Filtru pentru recircularea apei



Pentru a ușura încărcarea rufelor sau a instalării, ușa este reversibilă (a se vedea broșura separată).

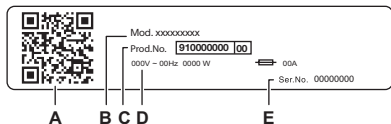

Rapoartele de pe plăcuța cu date tehnice:

- A. codul QR
- B. numele modelului
- C. număr produs
- D. valori nominale electrice
- E. număr de serie

Scanați **codul QR** folosind camera pentru a descărca aplicația din magazinul de aplicații pe dispozitivul dvs. inteligent și urmați pașii necesari. Înregistrați-vă produsul și profitați la maximum de acesta.

- Accesați articolele, documentația și detaliile aparatului dvs. privind modul de utilizare a celor mai bune funcții (manualul de utilizare este disponibil și pe electrolux.com/manuals)
- Obțineți recomandări privind utilizarea, precum și informații referitoare la depanare, service și reparații (disponibile și pe electrolux.com/support)
- Cumpărați accesorii, consumabile și piese de schimb originale pentru aparatul dvs. (disponibile și pe electrolux.com/shop)

3.1 Conexiunea la rețeaua electrică

La sfârșitul instalării puteți conecta ștecherul la priză.

Plăcuța cu date tehnice și capitolul „Date tehnice” indică tensiunea electrică corespunzătoare. Asigurați-vă că acestea sunt compatibile cu cele ale sursei de alimentare electrică.

Verificați dacă instalația electrică din locuință poate suporta puterea maximă necesară, luând în considerare și celelalte aparate pot fi utilizate.

Conectați aparatul la o priză cu împământare.

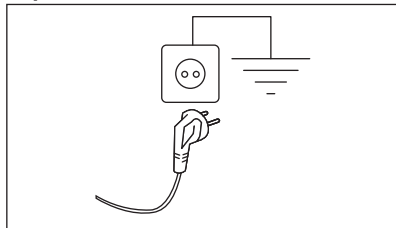

Cablul de alimentare trebuie să fie ușor accesibil după instalarea aparatului.

Pentru lucrările electrice necesare la instalarea aparatului, contactați Centrul de service autorizat.

Producătorul nu își asumă nicio responsabilitate pentru daunele sau pentru leziunile provocate din cauza nerespectării măsurilor de precauție privind siguranța.

4. DATE TEHNICE



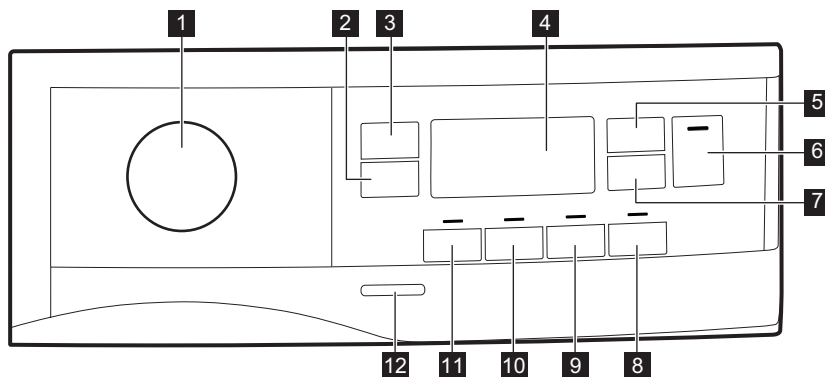

Înălțime x Lățime x Adâncime	85,0 x 59,6 x 66,2 cm
Adâncime maximă cu ușa aparatului deschisă	110,7 cm
Lățime max. cu ușa aparatului deschisă	95,8 cm
Înălțime reglabilă	85,0 cm (+ 1,5 cm - reglarea picioarelor)
Volumul tamburului	118 l
Încărcătură maximă	9,0 kg
Tensiunea electrică	230 V
Frecvența	50 Hz
Emisie acustică a sunetului propagat în aer pentru ciclul de uscare al programului Eco la încărcătură maximă	63 dB(A)
Putere totală	1600 W
Tip de utilizare	Casnică
Temperatura ambientală permisă	între + 5°C și + 35°C
Nivel de protecție împotriva pătrunderii particulelor solide și a umidității asigurat de capacul de protecție, cu excepția cazului în care echipamentul de joasă tensiune nu este protejat împotriva umidității	IPX4
Denumirea gazului frigorific	R290
Greutate	0,149 kg

5. PANOU DE COMANDĂ



1 Buton rotativ pentru programe și comutatorul ● RESETARE

2  Extra Anticreeze (Antișifonare) buton tactil

Simbolul de pe afișaj	Descrierea simbolului
	indicator: fază antișifonare
	indicator: fază de acțiune cu aburi
—, —, —, —	opțiune nivel de abur: minim, moderat, maxim
	indicator: umpleți recipientul pentru apă pentru sistemul cu aburi
	indicator: curățați filtrul sistemului cu aburi
1 : 50	durata programului
+30 _{min.} , +60 _{min.} , +90 _{min.} , +2h	prelungirea fazei antișifonare implicite: +30 min, +60 min, +90 min, +2 h)
: 10.2 : 00	selecție timp de uscare (10 min - 2 h)
1h.20h	selecție pornire cu întârziere (1 h - 20 h)

6. WI-FI - CONFIGURAREA CONECTIVITĂȚII

Acest capitol descrie modul de conectare al aparatului inteligent la rețeaua Wi-Fi și legarea acestuia de un dispozitiv mobil.

Cu această funcție puteți primi notificări și vă puteți monitoriza și controla uscătorul de pe dispozitivele dvs. mobile.

Funcționalitatea Wi-Fi este dezactivată ca setare implicită din fabrică.

Pentru a conecta aparatul pentru a beneficia de o gamă completă de funcții și servicii aveți nevoie de:

- Rețea wireless în locuință cu conexiune la Internet activată.
- Dispozitiv mobil conectat la o rețea wireless.

Frecvența	2.412 - 2.472 GH pentru piața europeană
Protocol	IEEE 802.11b/g/n
Putere maximă	< 20dBm
Criptare	WPA, WPA2, WPA3

6.1 Codul QR de pe plăcuța cu date tehnice

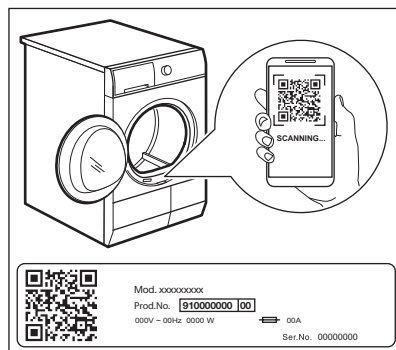

Codul QR poate fi utilizat în două moduri:

- Scanați codul QR folosind camera încorporată pentru a descărca aplicația din magazinul de aplicații pe dispozitivul dvs. inteligent și urmați pașii necesari.
- Împerecherea dispozitivului inteligent cu aparatul pentru a simplifica procesul. Scanați codul QR folosind aplicația încorporată pentru scanarea codurilor QR.

6.2 Instalarea aplicației noastre



La conectarea uscătorului la aplicație, stați cu dispozitivul dvs. inteligent în apropierea acestuia.



Asigurați-vă că dispozitivul dvs. inteligent este conectat la rețeaua wireless.



1. Accesați App Store de pe dispozitivul inteligent sau scanați codul QR (*consultați paragraful „Codul QR de pe plăcuța cu date tehnice”*).
2. Descărcați și instalați aplicația noastră.
3. Asigurați-vă că ați pornit o conexiune Wi-Fi la uscător. Dacă nu, accesați secțiunea de mai jos.
4. Porniți aplicația. Selectați țara și limba și conectați-vă cu adresa de e-mail și parola dvs. Dacă nu aveți un cont, creați unul nou urmând instrucțiunile din aplicația noastră.

6.3 Configurarea conexiunii wireless a uscătorului

Descărcați și instalați aplicația noastră pe dispozitivul dvs. inteligent.

1. În aplicația noastră - atingeți Adăugare aparat și urmați instrucțiunile din aplicație pentru conectarea aparatului.
2. Apăsăți butonul pornit/oprit timp de câteva secunde pentru activa aparatul.
3. Selectați un program prin rotirea discului selector de programe.
4. Apăsăți lung și simultan butoanele  **Time Dry (Timp)** și  **Delay Start (Întârziere)** timp de 3 secunde până când se aude un „clic”.



Textul  apare timp de circa 5 secunde și pictograma  începe să clipească și pornește modulul wireless. Durează circa 10 de secunde pentru a fi pregătit. După ce modulul wireless este pregătit, textul  (**Punct de acces**) apare pentru a vă informa că punctul de acces va fi disponibil timp de aproximativ 5 minute.

5. Configurați aplicația noastră pe dispozitivul dvs. inteligent.
6. Dacă este configurată conectivitatea, simbolul  (**Punct de acces**) este stins și pictograma  se va opri din clipit și

va fi aprinsă continuu pentru a confirma reușita configurației.





De fiecare dată când porniți aparatul, durează circa 10 de secunde pentru ca aparatul să se conecteze automat la rețea. Atunci când indicatorul  se oprește din clipit, conexiunea este pregătită.

Pentru oprirea conexiunii wireless, apăsați lung butoanele tactile  **Time Dry (Timp)** și  **Delay Start (Întârziere)** timp de 3 secunde până la primul semnal acustic: **OFF** apare pe afișaj.



Dacă opriți și porniți din nou aparatul, conexiunea wireless este oprită automat.

Pentru șterge informațiile wireless, apăsați lung butoanele tactile  **Time Dry (Timp)** și  **Delay Start (Întârziere)** timp de 10 secunde până la al doilea semnal acustic: **— — —** apare pe afișaj.

6.4 Pornire de la distanță



Aplicația noastră vă permite să controlați rufele folosind un dispozitiv mobil. Acesta conține un număr mare de programe, funcții utile și informații despre produs adaptate perfect la aparat. Prin intermediul aplicației puteți selecta programele care sunt deja disponibile pe panoul de comandă al aparatului și, în plus, puteți debloca programe suplimentare disponibile doar de pe un dispozitiv mobil. Programele suplimentare se pot modifica în timp o dată cu noile versiuni ale aplicației. Înseamnă îngrijirea personalizată a rufelor - făcută de pe dispozitivul mobil.

Când aplicația este instalată și conexiunea wireless este realizată, puteți porni și opri de

la distanță un program de uscare prin activarea pornirii de la distanță.



Comanda de la distanță se activează automat atunci când apăsați butonul **Start/Pause (Start/Pauză)** pentru a porni programul, însă se poate porni și un program de uscare

Activarea Pornirii de la distanță

1. Apăsați butonul **Delay Start (Întârziere)** () și indicatorul apare pe afișaj.
2. Apăsați butonul **Start/Pause (Start/Pauză)** pentru a activa Pornirea de la distanță.

Pe afișaj apar indicatorii . Acum este posibilă pornirea programului de la distanță.

Dezactivarea Pornirii de la distanță

Apăsați butonul tactil **Delay Start (Întârziere)** () și confirmați prin apăsarea butonului **Start/Pause (Start/Pauză)**.

Pictograma este stinsă și pornirea de la distanță este dezactivată.



Dacă ușa este deschisă, **Pornirea de la distanță** este dezactivată.



Poziția de resetare ● dezactivează Pornirea de la distanță.

6.5 Actualizarea Over-the-air

AVERTISMENT!

În timpul actualizării, se recomandă insistent să nu opriți sau să scoateți din priză aparatul.

Aplicația poate propune o actualizare pentru descărcarea de funcții noi.

Actualizarea se acceptă exclusiv din Aplicație.

Dacă rulează un program, Aplicația anunță că actualizarea va începe după terminarea programului.

În timpul actualizării, aparatul indică pe afișaj.

Aparatul va putea fi folosit din nou după terminarea actualizării, fără nicio notificare privind actualizarea reușită.

Dacă apare o eroare, aparatul afișează : apăsați orice butoane sau rotiți butonul pentru a reveni la utilizarea normală.

7. PROGRAME

7.1 Aplicația noastră și programe ascunse suplimentare













Aplicația vă oferă o **gamă largă de programe ascunse suplimentare**. Conectați aparatul la aplicația noastră și veți putea alege programul care se potrivește cel mai bine nevoilor dvs.





Numele programelor pot fi modificate în funcție de cerințele pieței, fără notificare prealabilă. Aplicația vă va oferi o descriere completă a fiecărui program.

Quick 3kg	Pilotă	Antialergic cu vaporizare
Articole sport	Perdele	Denim
Fitness	Perne	Bebeluși
Echipament Fotbal/Rugby	Prosoape	Lenjerie
Echipament Schi	Îndepărtare păr animale companie	Uscare cu suport
Pantofi sport alergare	Călcare ușoară	

7.2 Tabel cu programe

Program	Încărcătură 1)	Proprietăți / Tip de țesătură ²⁾
Eco ^{3) 4)}	9,0 kg	Program adecvat pentru uscarea rufelor ude obișnuite din bumbac și este cel mai eficient program în ceea ce privește consumul de energie pentru uscarea rufelor ude din bumbac. Nivelul de uscare nu este reglabil și este setat în mod implicit la Cupboard (Uscate pentru a fi puse în dulap)/gata de depozitare. 
MixCare (MixtRapid)	5,0 kg	Amestec de articole de îmbrăcăminte realizate din bumbac, amestecuri bumbac sintetice și țesături sintetice. 
Cottons (Bumbac)	9,0 kg	Program pentru bumbac alb și colorat. Setarea implicită este pentru nivelul de uscare gata să fie stocat. 
Synthetics (Sintetice)	4,0 kg	Articole amestecate care conțin în principal fibre sintetice, precum poliester, poliamidă etc. 
Delicate	2,0 kg	Recomandat pentru țesăturile delicates generice, cum ar fi viscoza, raionul, acrilicul și amestecurile acestora. 
Wool (Lână)  	1,0 kg	Uscă delicat pentru articole din lână care se spală manual și în mașină. Scoateți imediat articolele dacă programul s-a terminat.
Silk (Mătase) 	0,5 kg	Păstrează forma hainelor delicates din mătase, care se spală manual, minimizând șifonarea folosind aer cald delicat și mișcări delicates. 
Down Jacket (Jachetă din puf) 	2,0 kg	Un program automat care usucă cu precizie chiar și izolația internă a jachetelor cu umplură din pene, puf sau material sintetic. Menține aspectul și funcționalitatea termică a hainelor 
Outdoor 	2,0 kg	Menține funcționalitatea țesăturilor de exterior realizate din materiale textile tehnice și restabilește impermeabilitatea jachetelor rezistente la apă și a jachetelor cu căptușeală detașabilă (adecvată pentru uscarea în uscător). 

Program	Încărcătură 1)	Proprietăți / Tip de țesătură ²⁾
Hygiene (Igienă) 	5,0 kg	Usucă și dezinfectează articolele de îmbrăcăminte și alte articole, menținând temperatura peste 60°C în timp, îndepărtând 99,9% din bacterii și virusuri ⁵⁾ . Notă: Acest ciclu trebuie utilizat numai pentru articole ude. Nu este potrivit pentru articole delicate. 
Bedlinen (Asternuturi de pat) XL	4,5 kg	Usucă până la trei seturi de lenjerie de pat simultan. Reduce la minimum răsucirile și încălzirile articolelor mari, pentru a se asigura că lenjeria de pat se usucă uniform, fără pete umede. 

1) Greutatea maximă se referă la articolele uscate.

2) Pentru semnificația etichetei produsului, consultați capitolul *INFORMAȚII ȘI SFATURI: Pregătirea rufelor*.

3) Acesta este programul de referință utilizat pentru a evalua conformitatea cu Reglementările privind proiectarea ecologică și etichetarea energetică din UE, cu Reg. (UE) 2023/2533 și Reg. (UE) 2023/2534. Acest program poate usca rufe din bumbac de la un conținut inițial de umiditate al încărcăturii de 60 % până la un conținut final de umiditate dorit al încărcăturii de 0 %.

4) Programul Eco este echivalent cu „ Cottons (Bumbac) Eco”, care este „Programul standard pentru bumbac”, conform Regulamentului UE Nr. 392/2012 al Comisiei. Este adecvat pentru uscarea rufelor ude obișnuite din bumbac.



5) Testat pentru Candida albicans, MS2 Bacteriophage și Escherichia coli în cadrul unui test extern efectuat de Swisstest Testmaterialien AG în 2021 (Raportul de testare nr. 20212038).

Woolmark Wool Care - Albastru



Ciclul de uscare pentru lână al acestei mașini a fost aprobat de The Woolmark Company pentru uscarea articolelor de îmbrăcăminte din lână care sunt etichetate cu „spălare manuală”, cu condiția ca articolele să fie uscate în conformitate cu instrucțiunile producătorului acestei mașini de spălat rufe. Respectați instrucțiunile de îngrijire de pe eticheta produsului. M2140
Simbolul Woolmark este un marcaj de Certificare în multe țări.

Programe cu abur



Program	Încărcătură 1)	Proprietăți
Cottons (Bumbac) 	2 kg	Ajută la îndepărtarea cutelor de pe articolele de îmbrăcăminte din bumbac. Durata programului este ajustată automat pentru a usca încărcătura până la nivelul optim de umiditate pentru acțiunea aburului. Frecvent, nu este necesară călcarea hainelor după programul cu abur. În acest caz, hainele trebuie atârinate pe umerăș sau împăturate.
Synthetics (Sintetice) 	2 kg	Ajută la îndepărtarea cutelor de pe articolele de îmbrăcăminte sintetice. Durata programului este ajustată automat pentru a usca încărcătura până la nivelul optim de umiditate pentru acțiunea aburului. Frecvent, nu este necesară călcarea hainelor după programul cu abur. În acest caz, hainele trebuie atârinate pe umerăș sau împăturate.
Refresh (Împrospătare) 	2 kg	Doar pentru haine uscate. Aplicabil și pentru eliminarea mirosurilor. Hainele rămân moi și pufoase. Recomandăm scoaterea articolelor din uscător și atârnarea acestora imediat după încheierea programului.

1) Greutatea maximă se referă la articolele uscate.

8. OPȚIUNI

8.1 Dryness Level (Nivel de uscare)

Această funcție vă ajută să creșteți nivelul de uscare al rufelor. Există 3 opțiuni:

-  Extra Dry (Super uscat)
-  Cupboard (Uscate pentru a fi puse în dulap)
-  Iron Dry (Uscate pentru călcat)

Reglarea umidității finale dorite

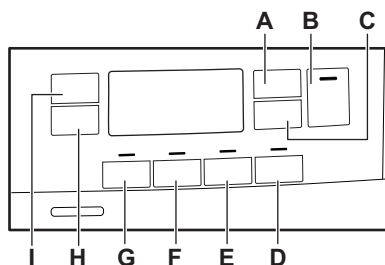

Acest lucru poate fi necesar, deoarece rezultatele la uscare sunt afectate de multe condiții, de exemplu, de tipul de apă, de tensiunea de alimentare sau de temperatura ambiantă etc.

CUM SĂ OBTINEȚI O USCARE PERFECTĂ:

1. Încercați să reglați opțiunile pentru nivelul de uscare (consultați opțiunea *Nivel de uscare* de mai sus).
2. Dacă doriți să îmbunătățiți și mai mult rezultatele la uscarea rufelor, puteți modifica setarea implicită pentru uscare (vedeți mai jos). Această reglare va acționa asupra celor mai multe programe, cu excepția programelor **Eco**, **Wool** (Lână), **Duvet** (Pilotă), **Down Jacket** (Jachetă din puf), **Refresh** (Împrospătare) dacă sunt disponibile pe aparat.



De fiecare dată când intrați în modul „Reglarea umidității finale dorite”, gradul setat anterior pentru umiditatea finală dorită se va schimba în valoarea următoare (de exemplu, setat anterior - 2 - se va schimba în - 1 -).

Pentru a modifica gradul implicit al umidității finale dorite:

1. Pentru a activa aparatul apăsați butonul Pornit/Oprit.
2. Utilizați butonul pentru programe pentru setarea oricărui program.
3. Așteptați aproximativ 8 secunde.
4. Apăsați și mențineți apăsată simultan butoanele (G) și (F).

Se aprinde unul din următoarele indicatoare:

- - 0 - uscare maximă
 - - 1 - rufe uscate mai bine
 - - 2 - rufe uscate la nivelul standard
5. Apăsați din nou și mențineți apăsată butoanele (G) și (F) până când este afișat indicatorul nivelului corect.



Dacă afișajul revine la modul normal (va fi afișat timpul programului selectat de la pasul 2), în timpul setării gradului de umiditate finală dorită, apăsați încă o dată și mențineți apăsată butoanele (G) și (F) din nou pentru a intra în modul „Reglarea umidității finale dorite” (gradul setat anterior pentru umiditatea finală dorită se va schimba în valoarea următoare).

6. Pentru a accepta gradul selectat de umiditate finală dorită, așteptați 5 s și afișajul revine la modul normal.

Nivelul de uscare	Simbolul afișat
- 0 - uscare maximă	+ []
- 1 - rufe uscate mai bine	+ []
- 2 - rufe uscate la nivelul standard	[]



8.2 Extra Anticrease (Antișifonare)

Extinde cu 30, 60, 90 de minute sau 2 ore faza de antișifonare de la finalul ciclului de uscare. Această funcție reduce șifonarea. Rufe pot fi scoase în timpul etapei de netezire.

8.3 Reverse Plus (Reversibil plus)

Creșteți frecvența de rotire inversă a tamburului pentru a reduce răsucirea și încălcirea articolelor. Pentru a crește uniformitatea rezultatului la uscare și pentru a ajuta la reducerea șifonărilor. Recomandat pentru articole mari sau lungi (de exemplu, cearceafuri, pantaloni, rochii lungi).

8.4 End Alert (Sonerie)

Soneria este activată la:

- terminarea ciclului
- pornirea și terminarea fazei antișifonare
- întreruperea ciclului

Implicit, funcția sonerie este activată întotdeauna. Puteți folosi această funcție pentru a activa sau dezactiva sunetul.



Puteți activa opțiunea End Alert (Sonerie) cu toate programele.

8.5 Extra Silent (Super silențios)

Aparatul funcționează cu zgomot redus fără a afecta calitatea uscării. Aparatul funcționează mai încet cu o durată mai mare a ciclului.

8.6 Time Dry (Timp)

Dvs. alegeți durata programului de uscare, de la o valoare minimă de 10 minute până la maxim 2 ore. Durata necesară depinde de cantitatea de rufe din aparat.



Vă recomandăm să setați o durată scurtă pentru cantități mici de rufe sau doar pentru un singur articol.

















RECOMANDARE PENTRU USCAREA TEM-PORIZATĂ

până la 10 min	doar acțiunea aerului rece (fără încălzitor).
10 - 40 min	uscarea suplimentară pentru a îmbunătăți gradul de uscare după ciclul de uscare anterior.
> 40 min	uscarea completă a încărcăturilor mici de rufe de până la 4 kg, centrifugate bine (>1200 rpm).

8.7 Time Dry (Timp) la programul Wool (Lână)

Opțiuni adecvată pentru programul Wool (Lână) pentru a ajusta nivelul final de uscare.

8.8 Tabel cu opțiuni

Programe ¹⁾	 Dryness Level (Nivel de uscare)			 Ex-tra An-ticrea-se (An-tișifo-nare)	 Ex-tra Si-lent (Super-silen-țios)	 Re-verse Plus (Rever-sibil plus)	 Steam	 Time Dry (Timp)
								
Eco		■		■				
MixCare (MixtRapid)	■	■		■		■		■
Cottons (Bumbac) 	■	■	■	■	■	■	■	■
Synthetics (Sintetice) 	■	■	■	■	■	■	■	■
Delicate		■		■				
Wool (Lână)  								■ 2)
Refresh (Împrospătare) 				■			■	
Silk (Mătase) 		■		■				
Down Jacket (Jachetă din puf) 	■	■		■				
Outdoor 		■		■				
Hygiene (Igienă)	■			■				
Bedlinen (Asternuturi de pat) XL	■	■	■	■		■		■

1) Împreună cu programul puteți seta 1 sau mai multe opțiuni. Pentru a le activa sau dezactiva, apăsați butonul tactil corespunzător.

2) Consultați capitolul OPȚIUNI: Timp de uscare la programul Wool (Lână)

9. FUNCȚIA ABUR

Aburul ajută la îndepărtarea mirosurilor, cum ar fi aerul din exterior.

Reduce sau îndepărtează cutele. Face mai flexibile articolele de îmbrăcăminte.

După programul cu abur, articolele de îmbrăcăminte sunt mai ușor de călcat.

La finalul ciclurilor cu abur, hainele au o umiditate reziduală adecvată pentru călcat.

Dacă hainele nu sunt călcate imediat, atârnați-le până când se usucă complet.



La început, deoarece există o gamă largă de țesături, folosiți un nivel redus de abur. Căpătați ușor experiența, ceea ce vă ajută să folosiți nivelul suficient de abur.

9.1 Cum se umple recipientul pentru apă pentru sistemul de generare a aburului

⚠ ATENȚIE!

Folosiți doar apă distilată sau demineralizată.

Întotdeauna când recipientul este gol, indicatorul  este aprins și nu puteți porni programele cu abur.



Dacă uscați cu programe standard și cu abur, recipientul pentru apă a sistemului de generare a aburului se umple automat. Dacă rezervorul de apă este gol, îl puteți umple manual. Apa condensată se poate folosi, de asemenea, la sistemul de generare a aburului. Apa condensată trebuie filtrată, de ex. cu un filtru de cafea pentru a îndepărta bucățile mici de scame.

Pentru a umple recipientul pentru apă:

1. Porniți aparatul.
2. Setați 1 din programe cu opțiunea abur pentru a verifica nivelul apei.

3. Trageți recipientul pentru apă. Țineți-l în poziție orizontală.

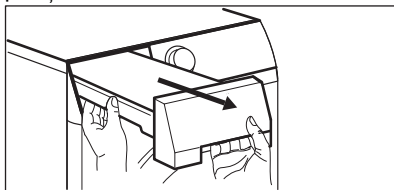

4. Umpleți cu apă până când atinge nivelul maxim.

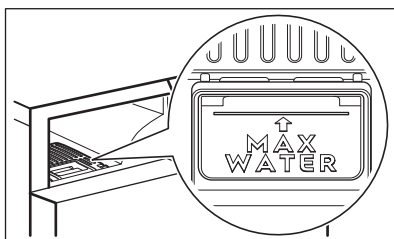
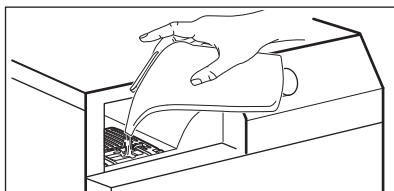

5. Introduceți recipientul pentru apă.



Pictograma  vă avertizează când rezervorul de abur este gol. În acest caz, funcțiile cu abur nu pot fi activate.

9.2 Steam

Această opțiune setează nivelul necesar pentru abur. Acesta depinde de: tipul, masa și volumul rufelor.

Sunt disponibile 3 selecții:

- nivelul minim
- — nivelul moderat
- — — nivelul maxim

9.3 ☁ Steam tabel

Programe / tipuri de haine	☁ Steam	Încărcătură ¹⁾
Cottons (Bumbac) ☁	_ nivelul minim	0,5 - 1 kg
	__ nivelul moderat	1 - 1,5 kg
	___ nivelul maxim	1,5 - 2 kg
Cottons (Bumbac) ☁ / cămăși	_ nivelul minim	1 - 2 articole
	__ nivelul moderat	3 - 4 articole
	___ nivelul maxim	5 articole
Synthetics (Sintetice) ☁	_ nivelul minim	0,5 - 1 kg
	__ nivelul moderat	1 - 1,5 kg
	___ nivelul maxim	1,5 - 2 kg
Synthetics (Sintetice) ☁ / cămăși	_ nivelul minim	1 - 2 articole
	__ nivelul moderat	3 - 4 articole
	___ nivelul maxim	5 articole
Refresh (Împrospătare) ☁	_ nivelul minim	0,5 kg
	__ nivelul moderat	1 kg
	___ nivelul maxim	2 kg

1) Greutatea maximă se referă la articolele uscate.

10. SETĂRI

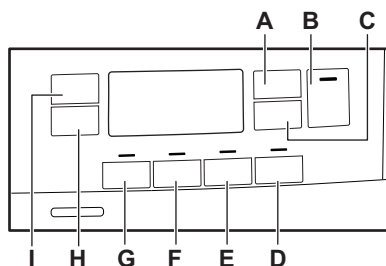

- A. ☁ Time Dry (Timp) buton tactil
- B. ⏪ Start/Pause (Start/Pauză) buton tactil
- C. ⌚ Delay Start (Întârziere) buton tactil
- D. ☁ Steam buton tactil
- E. 📉 Extra Silent (Super silențios) buton tactil
- F. 🔔 End Alert (Sonerie) buton tactil

- G. ⏮ Reverse Plus (Reversibil plus) buton tactil
- H. 🛑 Extra Anticrease (Antișifonare) buton tactil
- I. ☀ Dryness Level (Nivel de uscare) buton tactil

10.1 Funcția Blocare acces copii

Această opțiune previne joaca copiilor cu aparatul în timpul funcționării unui program. Butoanele tactile sunt blocate.

Doar butonul de pornit/oprit este deblocat.

Activarea opțiunii de blocare acces copii:

1. Apăsăți butonul pornit/oprit pentru a activa aparatul.

2. Apăsati lung butonul tactil (D) timp de câteva secunde.

Indicatorul blocare acces copii se aprinde.



Puteți dezactiva opțiunea de blocare acces copii în timpul funcționării unui program. Apăsati lung aceleași butoane tactile până când indicatorul de blocare acces copii se stinge. Funcția Blocare acces copii nu este disponibilă timp de 8 s după pornirea aparatului.

10.2 Indicator pentru recipientul pentru apă

Implicit, indicatorul recipientului pentru apă este aprins. Acesta se aprinde la finalul programului sau când este necesară golirea recipientului pentru apă.



Dacă este montat setul pentru scurgere (accesoriu suplimentar), aparatul evacuează automat apa din recipientul pentru apă. În acest caz, vă recomandăm să dezactivați indicatorul recipientului pentru apă.

Dezactivarea indicatorului recipientului pentru apă:

1. Pentru a activa aparatul apăsați butonul Pornit/Oprit.
2. Așteptați aproximativ 8 secunde.
3. Apăsati și mențineți apăstate simultan butoanele tactile (H) și (I). Afișajul indică „Off” și indicatorul recipientului pentru apă este dezactivat. După 5 s afișajul revine la modul normal.



Pentru a activa din nou indicatorul recipientului pentru apă, urmați din nou procedura de mai sus. Afișajul indică „On” și indicatorul recipientului pentru apă este activat.

10.3 Contor ore de funcționare

Această funcție vă oferă posibilitatea de a afișa durata totală de funcționare a aparatului

în ore, numărată din momentul primei porniri. Este afișat timpul de funcționare efectiv al ciclurilor (nu include pauze sau timp de pornire întârziat).

Pentru a vizualiza această valoare, procedați după cum urmează:

1. Porniți aparatul apăsaând butonul **Pornit/Oprit**
2. Apăsati și mențineți apăstate butoanele **G** și **E** timp de câteva secunde.
3. După 3 secunde, pe afișaj apare numărul total de ore de funcționare a aparatului: de ex., dacă durata de funcționare este de **1276** ore, afișajul prezintă textul **Hr** timp de 2 secunde, apoi **12** timp de 2 secunde, urmat de **76**. Această valoare este afișată cu o secvență de două cifre pe rând: primele două cifre indică mii și sute, următoarele două cifre indică zeci și unități.

Pentru a ieși din acest mod, apăsați orice buton, rotiți butonul selector sau opriți aparatul.

10.4 Setări implicite din fabrică

Această funcție permite restabilirea setărilor implicite din fabrică. Opțiunile și modurile de lucru salvate vor fi resetate. De asemenea, va elimina datele de conectare la rețeaua WiFi din memoria aparatului și va reseta setările personalizate ale programului.

Pentru a **activa** această opțiune, urmați pașii de mai jos:

1. Porniți aparatul apăsaând butonul **Pornit/Oprit**
2. Așteptați aproximativ 8 secunde.
3. Apăsati și mențineți apăstate butoanele **F** și **E** timp de câteva secunde.
4. Aparatul va confirma funcționarea prin afișarea — — —.



Dacă procedura nu funcționează (acest lucru poate avea loc din cauza expirării timpului sau a combinației greșite de taste), opriți aparatul și repetați secvența de la început.

11. ÎNAINTE DE PRIMA UTILIZARE



Mecanismele de blocare din spatele tamburului sunt scoase automat la prima activare a uscătorului. S-ar putea să auziți unele zgomote.

Pentru a debloca mecanismele de blocare din spatele tamburului:

1. Porniți aparatul.
 2. Setați orice program.
 3. Apăsăți butonul Start/Pauză.
- Tamburul începe să se rotească. Mecanismele de blocare din spatele tamburului sunt dezactivate automat.

Înainte de a folosi aparatul pentru a usca rufe:

- Curățați tamburul uscătorului cu o lavetă umedă.
- Porniți un program de 1 oră cu rufe umede.
- Umpleți recipientul cu apă pentru abur înainte de a utiliza un program cu abur pentru prima dată (consultați capitolul „Funcția abur - Cum se umple recipientul cu apă pentru sistemul cu abur”).



La începutul ciclului de uscare (primele 3-5 min) este posibil ca nivelul de zgomot să fie mai ridicat. Aceasta se datorează pornirii compresorului. Acest lucru este normal pentru aparatele cu compresor, cum ar fi frigiderele și congelatoarele.

11.1 Miros neobișnuit

Aparatul este ambalat foarte strâns.

După despachetare se simte un miros neobișnuit. Acest lucru este normal pentru produsele complet noi.

Aparatul este construit din mai multe tipuri de materiale care împreună pot genera un miros neobișnuit.

O dată cu utilizarea, după câteva cicluri de uscare mirosul neobișnuit dispare gradual.

11.2 Zgomote



Se pot auzi diferite zgomote în momente diferite ale ciclului de uscare. Sunt zgomote de funcționare perfect normale.

Compresorul lucrează.

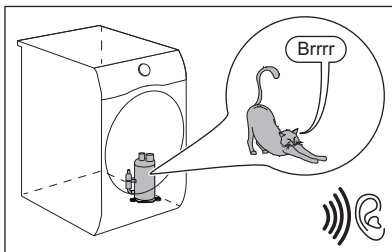

Tamburul se rotește.

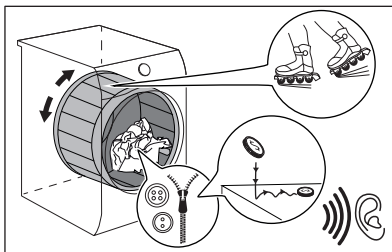

Ventilatoarele funcționează.

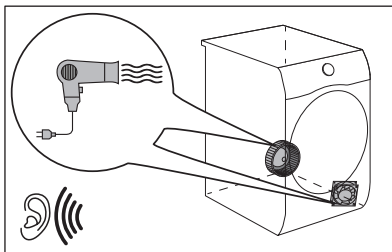

Pompa funcționează și transferă condensul în rezervor.

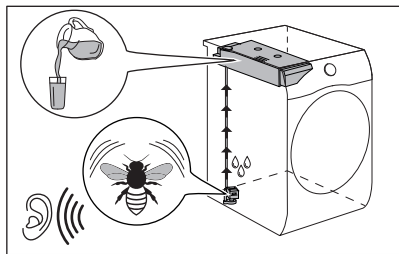

12. UTILIZAREA ZILNICĂ

12.1 Pornirea unui program fără pornire întârziată

1. Pregătiți rufe și încărcați aparatul.

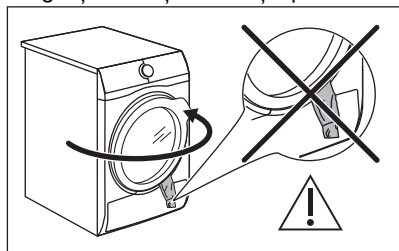

⚠ ATENȚIE!

Verificați dacă la închiderea ușii, rufe nu au rămas prinse între ușa aparatului și garnitura de cauciuc.

2. Pentru a activa aparatul apăsați butonul Pornit/Oprit.
3. Setați programul și opțiunile corecte pentru tipul de încărcătură. Afișajul indică durata actualizată a programului.



Durata reală de uscare va depinde de tipul de încărcătură (cantitatea și compoziția), de temperatura camerei și de umiditatea inițială după faza de centrifugare a rufelor.

4. Apăsați butonul tactil Start/Pause (Start/ Pauză). Programul începe.

12.2 Pornirea unui program cu pornire întârziată

1. Setați programul și opțiunile corecte pentru tipul de încărcătură.
2. Apăsați butonul de pornire întârziată în mod repetat până când afișajul indică timpul de întârziere dorit.



Puteți întârzia pornirea unui program de la o valoare minimă de 1 oră până la una maximă de 20 de ore.

3. Apăsați butonul tactil Start/Pause (Start/ Pauză).

Afișajul indică numărătoarea inversă pentru pornirea întârziată.

Atunci când numărătoarea inversă se încheie, programul pornește.

12.3 Modificarea unui program

1. Apăsați butonul pornit/oprit pentru a dezactiva aparatul
2. Apăsați butonul pornit/oprit pentru a activa aparatul.
3. Setați programul.







Alternativ:

1. Rotiți butonul rotativ de selectare la poziția ● „Resetare”.
2. Așteptați 1 secundă. Afișajul indică — — —.
3. Setați programul.

12.4 La terminarea programului

Când programul s-a încheiat:

- Este emis un semnal acustic intermitent.







- Afișajul indică  :  
- Indicatorul  este pornit.
- Indicatorii Filtru  și Rezervor , se pot aprinde.
- Indicatorul Start/Pause (Start/Pauză) este aprins.

Aparatul continuă să funcționeze cu faza antișifonare timp de încă aproximativ 30 de minute sau mai mult dacă s-a setat opțiunea Extra Anticrease (Antișifonare) (consultați capitolul *Opțiunea - Extra Anticrease (Antișifonare)*).

Faza antișifonare reduce șifonarea.

Puteți scoate rufele înainte de terminarea fazei antișifonare. Pentru rezultate mai bune, vă recomandăm să scoateți rufele când faza este aproape terminată.

Când faza antișifonare s-a terminat:

- Afișajul indică în continuare  :  
- Indicatorul  este oprit.
- Indicatorii Filtru  și Rezervor , rămân aprinși.
- Indicatorul Start/Pause (Start/Pauză) se stinge.

1. Pentru a dezactiva aparatul, apăsați butonul on/off.
2. Deschideți ușa aparatului.
3. Scoateți rufele.



Pentru a păstra efectele tratamentului cu abur, hainele trebuie scoase câte un articol pe rând în timpul fazei antișifonare și atârdate imediat pe un umerăș pentru uscare (timp de minim 5-15 min, în funcție de țesătură și nivelul de abur selectat). Ridicați butoanele și trageți îmbrăcămintea în formă, acordând o atenție deosebită manșetelor și îmbinărilor.

4. Închideți ușa aparatului.
Cauzele posibile care conduc la obținerea unor rezultate nesatisfăcătoare la uscare:

- Setări inadecvate pentru nivelul implicit de uscare. Consultați capitolul *OPȚIUNI: Nivel de uscare - reglarea umidității finale dorite*
- Temperatura camerei este prea scăzută sau prea ridicată. Temperatura optimă a camerei este între 18°-25°C.



Curățați întotdeauna filtrul și goliți recipientul pentru apă după finalizarea unui program.



Lăsați ușa puțin deschisă după fiecare ciclu pentru a evita umiditatea.

12.5 Mod consum redus de putere

Pentru a reduce consumul de energie, această funcție dezactivează automat aparatul:

- După 5 minute, dacă nu porniți programul.
- După 5 minute de la terminarea programului sau de la faza antișifonare.



Durata este redusă la 30 de secunde dacă butonul rotativ de selectare este indică poziția  „Resetare”.



Când aparatul intră în modul consum redus de putere, afișajul și pictogramele se sting. Le puteți reactiva apăsând butonul on/off.



Dacă funcția Wi-Fi este pornită și comanda de la distanță este activată, pictograma  pornire de la distanță rămâne, de asemenea, aprinsă atunci când aparatul intră în modul consum redus de putere.

13. INFORMAȚII ȘI SFATURI

13.1 Pregătirea rufelor



Încărcarea tamburului până la capacitatea maximă indicată pentru programele respective va contribui la economisirea energiei.



Deseori hainele sunt încurcate și legate între ele după ciclul de spălare. Uscarea hainelor încurcate și legate este ineficientă.

Pentru a asigura un debit de aer adecvat și o uscare uniformă se recomandă scuturarea și încărcarea hainelor în uscător una câte una.

Pentru a avea un proces adecvat de uscare:

- Închideți fermoarele.
- Închideți și strângeți sacul pilotei.
- Nu uscați cravatele sau cordoanele libere (de ex. cordoanele de la șorțuri). Încheiați nasturii și fermoarele înainte de a porni un program.
- Scoateți toate articolele din buzunare.
- Întoarceți pe dos articolele cu stratul interior realizat din bumbac. Stratul de bumbac trebuie să fie la exterior.
- Întotdeauna alegeți programul adecvat pentru tipul de rufe.
- Nu puneți împreună culori deschise cu cele închise.
- Folosiți un program adecvat pentru bumbac, jersey și tricotate pentru a reduce intrarea la apă.
- Nu depășiți încărcătura maximă declarată în capitolul programe sau indicată pe afișaj.

- Ușcați doar rufele care se pot usca într-un uscător de rufe. Consultați eticheta țesăturii de pe articole.
- Nu uscați împreună articole mari și mici. Articolele mici se pot bloca în interiorul celor mari și rămân ude.
- Scuturați hainele, țesăturile mari înainte de a le introduce în uscător. Procedați astfel pentru a evita existența unor locuri umede în țesături după ciclul de uscare.

Sfaturi pentru funcția Abur

- Nu utilizați programe cu abur pentru: lână care nu se poate usca în uscătoare cu tambur rotativ, pielea, materialele textile cu bucăți mari din metal, piese din lemn sau plastic, materiale textile cu piese metalice ruginite, hainele impermeabile sau cu bumbac ceruit.
- Sortați și uscați împreună textilele cu dimensiuni, masă, material și culoare similare.
- Nu uscați materiale textile noi, colorate, împreună cu articole de îmbrăcăminte de culori deschise. Culoarele se pot estompa (verificați rezistența culorii țesăturii atunci când este umedă, într-o zonă puțin vizibilă).
- Nu folosiți seturile de curățare chimică în combinație cu programele cu abur.
- Îndepărtați petele prin spălare sau folosind substanțe locale pentru îndepărtarea petelor înainte de a folosi programul cu abur.
- Pentru cele mai bune rezultate, întoarceți pe dos articolele cu strat dublu de țesătură (de ex. la hanorace cu căptușeală de bumbac, stratul de bumbac trebuie să fie la exterior).



Eticheta țesăturii Descriere



Rufele sunt adecvate pentru uscarea într-un uscător cu tambur rotativ.



Rufele sunt adecvate pentru uscarea într-un uscător cu tambur rotativ la temperaturi înalte.





Eticheta țesăturii	Descriere
	Rufele sunt adecvate doar pentru uscarea într-un uscător cu tambur rotativ la temperaturi reduse.
	Rufele nu sunt adecvate pentru uscarea într-un uscător cu tambur rotativ.

14. ÎNGRIJIREA ȘI CURĂȚAREA

14.1 Programul de curățare periodică

Curățarea periodică ajută la extinderea duratei de viață a aparatului.

Programul orientativ de curățare periodică:

Curățarea filtrului	Când indicatorul  se aprinde intermitent.
Goliți recipientul pentru apă	Când indicatorul  se aprinde intermitent.
Curățați schimbătorul de căldură	Când indicatorul  se aprinde intermitent.
Curățați filtrul sistemului de generare a aburului	Când indicatorul  se aprinde intermitent.
Curățarea tamburului	La fiecare două luni
Curățați panoul de comandă și carcasa	La fiecare două luni
Curățați fantele pentru fluxul de aer	La fiecare două luni

Dacă aparatul nu este utilizat o perioadă lungă de timp, scoateți-l din priză.

Următoarele paragrafe explică modul în care se curăță fiecare piesă.

14.2 Îndepărtarea articolelor străine



Înainte de a rula ciclul de uscare, asigurați-vă că buzunarele sunt goale și toate elementele desfăcute sunt încheiate. Consultați secțiunea „Pregătirea rufelor”.

Îndepărtați toate obiectele străine pe care este posibil să le găsiți în tambur după ciclul de uscare (de exemplu, capse din metal, nasturi, monede etc.).

14.3 Curățarea filtrului

La sfârșitul fiecărui ciclu, indicatorul pentru filtru  se aprinde și trebuie să curățați filtrul.



Filtrul colectează scamele din timpul ciclului de uscare.



Pentru cea mai bună performanță la uscare, curățați regulat filtrul. Filtrul înfundat determină un ciclu de uscare mai lung și, în consecință, creșterea consumului de energie. Curățați filtrul manual. Dacă este necesar, utilizați un aspirator.

⚠ ATENȚIE!

La curățarea filtrelor, scamele trebuie aruncate în coșul de gunoi și nu trebuie evacuate prin scurgere pentru a evita dispersia microplasticului în sistemul de apă uzată.

1. Deschideți ușa. Scoateți filtrul.

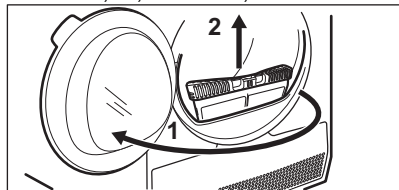

2. Împingeți cârligul pentru a deschide filtrul.

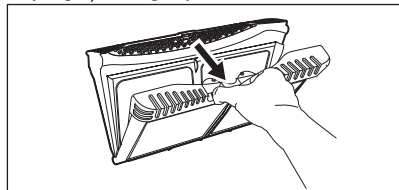

3. Adunați scamele cu mâna din ambele părți interne ale filtrului.

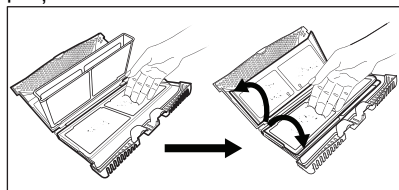

Aruncați scamele la gunoi.

4. Dacă este necesar, curățați filtrul cu un aspirator. Închideți filtrul.
5. Dacă este necesar, înlăturați scamele din suportul pentru filtru și garnitură. Puteți utiliza un aspirator. Puneți filtrul înapoi în locașul său.

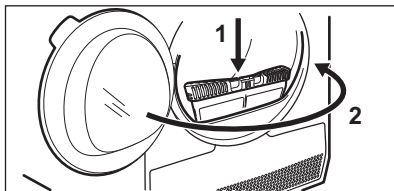
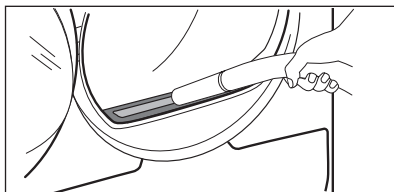

14.4 Golirea recipientului de apă

Goliți containerul de apă condensată după fiecare ciclu de uscare.

În cazul în care containerul de apă condensată este plin, programul se oprește automat. Simbolul recipientului pentru apă  se aprinde pe afișaj și trebuie să goliți recipientul pentru apă.

Pentru a goli containerul de apă:

1. Scoateți recipientul pentru apă ținându-l într-o poziție orizontală.

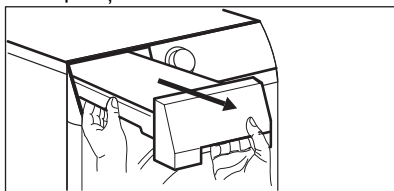

2. Scoateți conexiunea din plastic și goliți apa într-o chiuvetă sau un recipient asemănător.

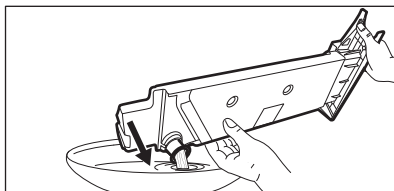

3. Împingeți la loc conexiunea din plastic și puneți recipientul pentru apă la locul său.

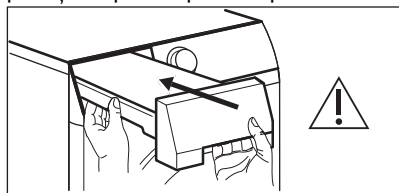

4. Pentru a continua programul, apăsați butonul  Start/Pauză.

14.5 Curățarea condensatorului

Dacă simbolul  al condensatorului se aprinde intermitent pe afișaj, inspectați condensatorul și compartimentul său. Dacă este murdar, curățați-l. Faceți o verificare cel puțin o dată la 6 luni.

AVERTISMENT!

Nu atingeți suprafața metalică cu mâinile goale. Pericol de vătămare! Purtați mănuși de protecție. Curățați cu atenție pentru a evita deteriorarea suprafeței metalice.

AVERTISMENT!

Nu utilizați un aspirator cu accesoriu dur pentru a îndepărta scamele din condensator, deoarece acestea pot deteriora nervurile condensatorului, ceea ce duce la o performanță mai redusă a aparatului și la un timp de uscare mai îndelungat.

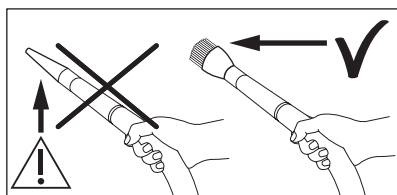

Pentru inspecție:

1. Deschideți ușa. Scoateți filtrul.

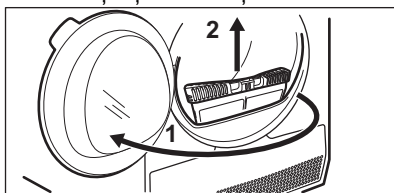

2. Deschideți capacul condensatorului.

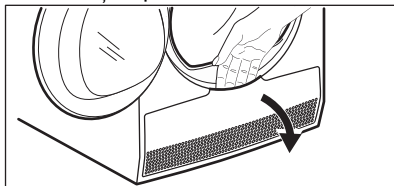

3. Rotiți maneta pentru a debloca capacul condensatorului și lăsați în jos capacul condensatorului.

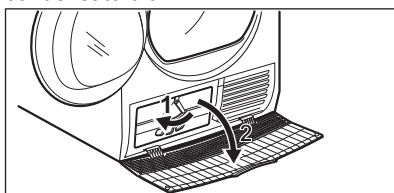

4. Dacă este necesar, îndepărtați scamele din condensator și compartimentul său. Puteți utiliza un aspirator cu un accesoriu tip perie.

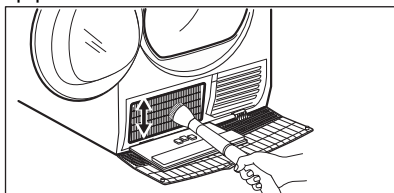

5. Închideți capacul condensatorului.

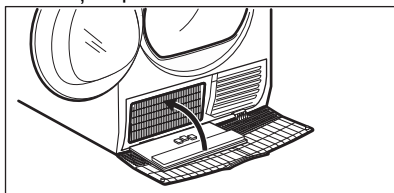

6. Rotiți maneta până când se fixează în poziție cu un clic.

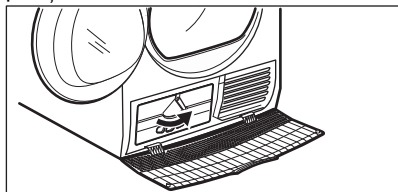

7. Puneți filtrul la loc.

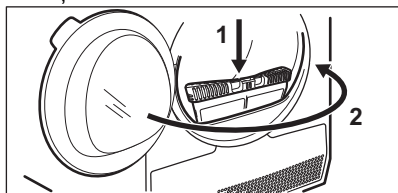

14.6 Curățarea filtrului sistemului de generare a aburului

⚠ ATENȚIE!

Nu folosiți programe cu abur fără filtrul sistemului de generare a aburului sau cu un filtru deteriorat sau blocat.

Dacă pe afișaj apare simbolul  (*curățați filtrul sistemului de generare a aburului*) trebuie să curățați filtrul.

Pentru a curăța filtrul sistemului de generare a aburului:

1. Trageți recipientul pentru apă. Țineți-l în poziție orizontală.

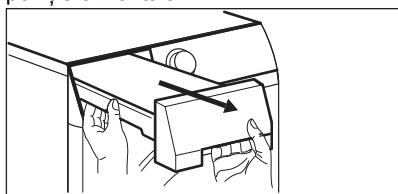

2. Trageți filtrul.

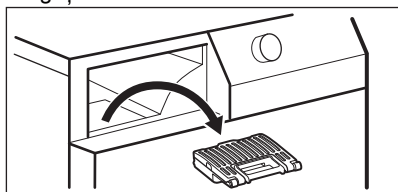

3. Deschideți filtrul.

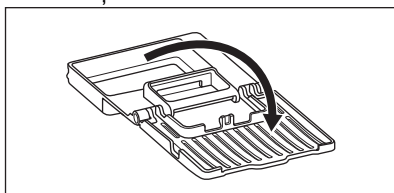

4. Folosiți o mână umedă pentru a curăța filtrul.

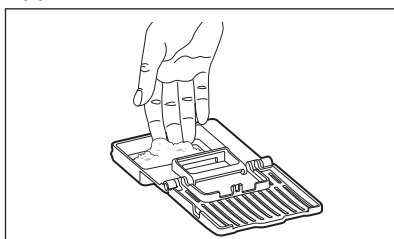

5. Introduceți filtrul în mufa pentru filtru.
6. Introduceți recipientul pentru apă.

14.7 Cum se evacuează apa din recipientul sistemului de generare a aburului



Calitatea apei din recipient se poate înrăutăți.

Dacă nu folosiți aparatul pentru o perioadă lungă de timp, evacuați apa din recipient.

Pentru a evacua apa:

1. Deschideți ușa.
2. Deschideți capacul condensatorului.

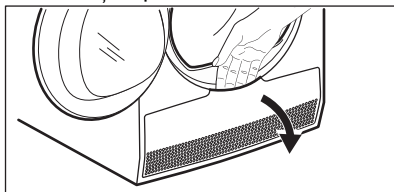

3. Rotiți maneta pentru a debloca capacul condensatorului și coborâți capacul

condensatorului.

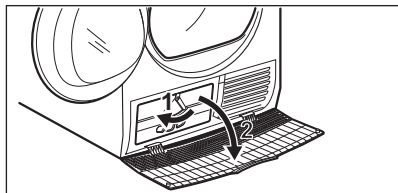

4. Luați țeava amplasată pe peretele din stânga al compartimentului. Deschideți capacul pentru a evacua apa.

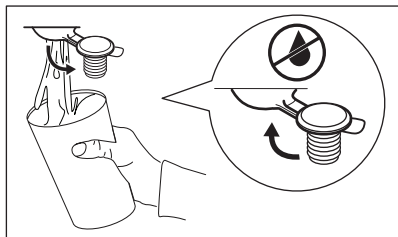
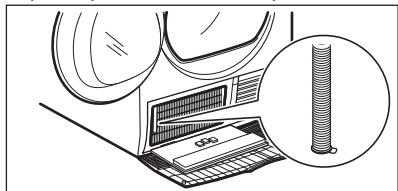

5. Închideți capacul.
6. Puneți țeava înapoi pe vas.
7. Închideți capacul condensatorului.
8. Răsuciți maneta pentru a bloca capacul condensatorului.
9. Închideți capacul condensatorului.

14.8 Curățarea tamburului

⚠ AVERTISMENT!

Scoateți din priză aparatul înainte de a-l curăța.

Folosiți un detergent cu săpun neutru pentru a curăța suprafața interioară a tamburului și ridicătoarele tamburului. Uscați suprafețele curățate cu o lavetă moale.

⚠ ATENȚIE!

Nu folosiți substanțe abrazive sau bureți de sârmă pentru a curăța tamburul.

14.9 Curățarea panoului de comandă și a carcasei

Folosiți un detergent cu săpun neutru pentru a curăța panoul de comandă și carcasa.

Pentru curățare, folosiți o lavetă umedă. Uscați suprafețele curățate cu o lavetă moale.

⚠ ATENȚIE!

Nu folosiți agenți de curățare speciali pentru mobilă sau agenți de curățare care pot produce coroziune.

14.10 Curățarea fanțelor pentru fluxul de aer

Utilizați un aspirator pentru a scoate scamele din fanțele pentru fluxul de aer.

15. DEPANARE

⚠ AVERTISMENT!

Consultați capitolele privind siguranța.

15.1 Coduri de eroare

Aparatul nu pornește sau se oprește în timpul funcționării.

Mai întâi încercați să găsiți o soluție la problemă (consultați tabelul). Dacă problema persistă, contactați Centrul de service autorizat.

⚠ AVERTISMENT!

Dezactivați aparatul înainte de a efectua orice verificare.

În cazul unor probleme grave, semnalele acustice intră în funcțiune, afișajul prezintă un cod de eroare și butonul  Start/Pause (Start/Pauză) ar putea clipi permanent:

Cod de eroare	Cauză posibilă	Soluție
E50	Motorul aparatului este supraîncărcat. Sunt prea multe rufe sau rufe blocate în tambur.	Programul nu a fost finalizat. Scoateți rufele din tambur, setați programul și reporniți ciclul.
E90 sau E91	Defect intern. Nu există comunicare între elementele electronice ale aparatului.	Programul nu s-a încheiat în mod corespunzător sau aparatul s-a oprit prea devreme. Opriti și porniți din nou aparatul. Dacă codul de eroare apare din nou, contactați Centrul de service autorizat.
EHO	Sursa de alimentare nu este stabilă.	Când aparatul afișează EHO , așteptați până când sursa principală de alimentare este stabilă și apoi apăsați pe „Start” (Pornire). Dacă aparatul a întrerupt ciclul fără nicio indicație, apăsați butonul de pornire a ciclului. Dacă avertismentul apare din nou, verificați integritatea cablului de alimentare/a prizei sau sursa principală de alimentare.

Dacă afișajul prezintă alte coduri de eroare, dezactivați și activați aparatul. Dacă problema persistă, contactați Centrul de service autorizat.

În cazul altor probleme cu uscătorul de rufe, consultați tabelul de mai jos pentru posibile soluții.

15.2 Depanare

Problemă	Soluție posibilă
Nu puteți activa aparatul.	Verificați dacă ștecherul este introdus în priză.
	Verificați siguranța din cutia de siguranțe (instalația locuinței).
Programul nu pornește.	Apăsați Start/Pause (Start/Pauză).
	Verificați dacă ușa aparatului este închisă.
Programul cu abur nu pornește. Indicatorul recipientului pentru apă cu abur se aprinde.	Umpleți recipientul pentru apă.
	Curățați filtrul de apă pentru abur
După un program cu abur, hainele nu sunt suficient de netede.	Verificați compoziția materialului/țesăturii.
	Setați un nivel mai ridicat pentru abur.
	Încărcați mașina cu mai puține haine sau doar cu cantitatea echivalentă.
	Scoateți hainele rapid una câte una din mașină cât mai curând posibil după pornirea fazei de antișifonare.
	Atârnați hainele pe umerase, închideți nasturii și aranjați hainele în formă.

Problemă	Soluție posibilă
	Aranjați hainele cu mai multe straturi prin călcare după ce au ieșit din aparat.
După un program cu abur, pe haine sunt pete umede.	Selectare incorectă a nivelului de abur. Setati un nivel adecvat de abur (consultați ghidul pentru abur pentru referință).
	Curățați filtrul (consultați capitolul <i>ÎNGRIJIREA ȘI CURĂȚAREA</i>) înainte de a efectua ciclul cu abur.
Chiar și după mai multe cicluri de uscare, rezervorul de apă pentru abur este gol.	Curățați filtrul de apă pentru abur.
Ușa aparatului nu se închide.	Verificați dacă filtrul este instalat corect.
	Verificați dacă rufele au rămas prinse între ușa aparatului și garnitura de cauciuc.
Aparatul se oprește în timpul funcționării.	Verificați dacă recipientul pentru apă este gol. Apăsati Start/Pause (Start/Pauză) pentru a porni programul din nou.
	Încărcătura este prea mică, măriți încărcătura sau folosiți programul Time Drying (Timp de uscare).
Durata ciclului este prea mare sau rezultatul uscării este nesatisfăcător. 1)	Verificați dacă greutatea rufelor este adecvată pentru durata programului.
	Verificați dacă filtrul este curat.
	Rufele sunt prea ude. Centrifugați din nou rufele în mașina de spălat rufe.
	Asigurați-vă că temperatura camerei este mai mare de +5°C și mai mică de +35°C. Temperatura optimă a camerei este între 18°C și 25°C.
	Setați programul Time Drying (Timp de uscare) sau Extra Dry (Super uscat) . 2)
Aplicația nu se poate conecta la uscător.	Verificați dacă dispozitivul dvs. inteligent este conectat la rețeaua wireless. Verificați rețeaua locală și routerul. Reporniți routerul. Contactați furnizorul de servicii wireless dacă sunt probleme cu rețeaua wireless.
	Uscătorul, dispozitivul inteligent sau ambele trebuie configurate din nou.
Frecvent, aplicația nu se poate conecta la uscător.	Încercați să mutați routerul din locuință cât mai aproape posibil de uscător sau aveți în vedere achiziționarea unui dispozitiv de extindere a acoperirii wireless.
	Opriti microundele. Evitați folosirea simultană a microundelor și a Telecomenzii uscătorului. Microundele întrerup semnalul Wi-Fi.
Afișajul indică — — — .	Dacă doriți să setați un program nou, dezactivați și activați aparatul.

Problemă	Soluție posibilă
----------	------------------

Verificați dacă opțiunile sunt adecvate programului.

- 1) După maxim 5 ore, programul se termină automat.
- 2) Se poate întâmpla ca unele zone să rămână umede la uscarea articolelor mari (de ex. cearceafuri).

Rezultatele la uscare nu sunt satisfăcătoare

- Programul setat a fost greșit.
- Filtrul este înfundat.
- Schimbătorul de căldură este înfundat.
- Erau prea multe rufe în aparat.
- Tamburul este murdar.
- Setare incorectă a senzorului de conductivitate (consultați capitolul

„*OPȚIUNI: Nivel de uscare - reglarea umidității finale dorite*” pentru o setare mai bună).

- Fantele pentru fluxul de aer sunt înfundate.
- Temperatura camerei este prea mică sau prea ridicată (temperatura optimă a camerei este între 18 și 25 °C)

16. VALORI DE CONSUM

16.1 Introducere



Manualul de utilizare raportează două referințe diferite pentru eticheta energetică UE și reglementările de proiectare ecologică.

- Reg. (UE) 932/2012 și Reg. (UE) 392/2012 valabile până la 30 iunie 2025 se referă la clasele de eficiență energetică de la **A+++** până la **D**.
- Reg. (UE) 2023/2534 valabil de la 1 iulie 2025 se referă la clasele de eficiență de pe eticheta energetică de la **A** până la **G**.



Codul QR de pe eticheta energetică furnizată împreună cu aparatul oferă un link web către informațiile referitoare la performanța aparatului aflate în baza de date EPREL a UE.

Păstrați eticheta energetică pentru referință împreună cu manualul utilizatorului și toate celelalte documente furnizate împreună cu acest aparat.

Aceleași informații pot fi găsite în EPREL folosind linkul <https://eprel.ec.europa.eu> împreună cu numele modelului și numărul de produs pe care le găsiți pe plăcuța cu date tehnice a aparatului. Consultați capitolul „Descrierea produsului” pentru amplasarea plăcuței cu date tehnice.

16.2 Legendă

kg	Încărcătura de rufe.	rpm	Centrifugare la
kWh	Consum de energie.		
hh:mm	Durata programului:		

%	Umiditatea inițială la sfârșitul fazei de centrifugare și umiditatea finală dorită la sfârșitul programului de uscare. Cu cât rotația este mai mare, cu atât zgomotul la centrifugare este mai mare, dar umiditatea inițială și consumul de energie la uscarea rufelor sunt mai mici.
---	--

16.3 Conform Reg. (UE) 2023/2533, Reg. (UE) 2023/2534 și Reg. (UE) 392/2012 ale Comisiei.



Valorile declarate sunt obținute în condiții de laborator conform standardelor corespunzătoare. Diferiți parametri pot modifica datele, de exemplu: cantitatea de rufe, tipul de rufe și condițiile ambientale. Conținutul inițial de umiditate al rufelor, tipul de apă, tensiunea de alimentare și modificarea setării implicite a unui program pot afecta, de asemenea, consumul de energie, durata programului de uscare și umiditatea finală.

Program	Încărcătură (kg)	Centrifugare la (rpm)	Umiditate inițială (%)	Timp de uscare (h:mm)	Consum de energie (kWh)	Umiditate finală dorită (%)
Eco 1) 2)	9,0	1000	60	3:19	1,68	0,0
Eco 1) 2)	4,5	1000	60	1:50	0,86	0,0

1) Acesta este programul de referință utilizat pentru a evalua conformitatea cu Reglementările privind proiectarea ecologică și etichetarea energetică din UE, cu Reg. (UE) 2023/2533 și Reg. (UE) 2023/2534. Acest program poate usca rufe din bumbac de la un conținut inițial de umiditate al încărcăturii de 60 % până la un conținut final de umiditate dorit al încărcăturii de 0 %.

2) Programul Eco este echivalent cu „ Cottons (Bumbac) Eco”, care este „Programul standard pentru bumbac”, conform Regulamentului UE Nr. 392/2012 al Comisiei. Este adecvat pentru uscarea rufelor ude obișnuite din bumbac.

Consumul de curent în diferite moduri

Consum de putere în modul oprit (W)	Consum de putere în modul oprit (W)	Pornire întârziată (W)	Consumul de putere în modul repaus conectat la rețea (W)
0,05	0,05	4,00	2,00 ¹⁾

Timpul până la modul Off/Standby este de maximum 15 minute.

1) Consumul de energie pentru funcția conectată este de aproximativ 17,5 kWh pe an. Pentru deconectarea acestei funcții consultați capitolul „Wi-Fi - Configurarea conectivității”.

16.4 Programe des întâlnite



Acese valori au rol exclusiv orientativ..

Program	Încărcătură (kg)	Centrifugare la (rpm)	Umiditate inițială (%)	Timp de uscare (h:mm)	Consum de energie (kWh)	Umiditate finală dorită (%)
Cottons (Bumbac) Extra Dry (Super uscat)	9,0	1000	60	4:07	2,07	-3,0
Cottons (Bumbac) Extra Dry (Super uscat)	4,5	1000	60	2:29	1,24	-3,0
Cottons (Bumbac) Iron Dry (Uscate pentru călcat)	9,0	1000	60	2:16	1,19	12,0
Cottons (Bumbac) Iron Dry (Uscate pentru călcat)	4,5	1000	60	1:30	0,78	12,0
Synthetics (Sintetice) Extra Dry (Super uscat)	4,0	1200	40	1:17	0,59	0,0
Synthetics (Sintetice) Cupboard (Uscate pentru a fi puse în dulap)	4,0	1200	40	1:08	0,53	1,0
Synthetics (Sintetice) Iron Dry (Uscate pentru călcat)	4,0	1200	40	0:51	0,36	12,0
Wool (Lână)	1,0	1200	35	2:12	1,49	5,0

17. INFORMAȚII PRIVIND MEDIUL

Reciclați materialele marcate cu simbolul . Pentru a recicla ambalajele, acestea trebuie puse în containerele corespunzătoare. Ajuțați la protejarea mediului și a sănătății umane și la reciclarea deșeurilor din aparatele electrice și electrocasnice. Nu aruncați aparatele

marcate cu acest simbol  împreună cu deșeurile menajere. Returnați produsul la centrul local de reciclare sau contactați administrația orașului dvs.



electrolux.com

136205860-A-122024



CE