

TESLA

**COMBI FRIDGE
FREEZER
NO-FROST
RC3100FMXE**

User Manual

ENG

AL

MK

RO



Product images are for illustrative purposes only and may differ from the actual product.

SAFETY WARNINGS

- THIS appliance is intended to be used in household and similar applications such as staff kitchen areas in shops, offices and other working environments; farm houses and by clients in hotels, motels and other residential type environments; bed and breakfast type environments; catering and similar nonretail applications.
- THIS appliance is not intended for use by persons (including children) with reduced physical, sensory or mental capabilities, or lack of experience and knowledge, unless they have been given supervision or instruction concerning use of the appliance by a person responsible for their safety.)
- CHILDREN should be supervised to ensure that they do not play with the appliance. If the supply cord is damaged, it must be replaced by the manufacturer, its service agent or similarly qualified persons in order to avoid a hazard.
- DO not store explosive substances such as aerosol cans with a flammable propellant in this appliance.
- THE appliance has to be unplugged after use and before carrying out user maintenance on the appliance.
- Keep ventilation openings, in the appliance enclosure or in the built-in structure, clear of obstruction.
- Do not use mechanical devices or other means to accelerate the defrosting process, other than those recommended by the manufacturer.
- Do not damage the refrigerant circuit.
- Do not use electrical appliances inside the food storage compartments of the appliance, unless they are of the type recommended by the manufacturer.
- Please abandon the refrigerator according to local regulators for its use flammable blowing gas and refrigerant.
- When positioning the appliance, ensure the supply cord is not trapped or damaged.
- Do not locate multiple portable socket-outlets or portable power supplies at the rear of the appliance.
- DO not use extension cords or ungrounded (two prong) adapters.
- Risk of child entrapment. Before you throw away your old refrigerator or freezer:
 - Take off the doors.
 - Leave the shelves in place so that children may not easily climb inside.
- THE refrigerator must be disconnected from the source of electrical supply before attempting the installation of accessory.
- REFRIGERANT and cyclopentane foaming material used for the appliance are flammable. Therefore, when the appliance is scrapped, it shall be kept away from any fire source and be recovered by a special recovering company with corresponding qualification other than be disposed by combustion, so as to prevent damage to the environment or any other harm.
- This appliance can be used by children aged from 8 years and above and persons with reduce physical sensory or mental capabilities or lack of experience and knowledge if they have been given supervision or instruction concerning use of the appliance in a safe way and understand the hazards involved. Children shall not play with the appliance. Cleaning and user maintenance shall not be made by children without supervision. Children aged from 3 to 8 years are allowed to load and unload refrigerating appliances.
- THE necessity that, for doors or lids fitted with locks and keys, the keys be kept out of the reach of children and not in the vicinity of the refrigerating appliance, in order to prevent children from being locked inside .
- TO avoid contamination of food, please respect the following instructions:
 - Opening the door for long periods can cause a significant increase of the temperature in the compartments of the appliance.
 - Clean regularly surfaces that can come in contact with food and accessible drainage systems.
 - Clean water tanks if they have not been used for 48 h; flush the water system connected to a water supply if water has not been drawn for 5 days. (note 1)
 - Store raw meat and fish in suitable containers in the refrigerator, so that it is not in contact with or drip onto other food.
 - Two-star frozen-food compartments are suitable for storing pre-frozen food, storing or making ice-cream and making ice cubes. (note 2)
 - One-, two- and three-star compartments are not suitable for the freezing of fresh food. (note 3)
 - For appliances without a 4-star compartment: this refrigerating appliance is not suitable for freezing foodstuffs.(note 4)
 - If the refrigerating appliance is left empty for long periods, switch off, defrost, clean, dry, and leave the door open to prevent mould developing within the appliance.
- Note 1,2,3,4: Please confirm whether it is applicable according to your product compartment type.
- FOR a freestanding appliance: this refrigerating appliance is not intended to be used as a built-in appliance.
- ANY replacement or maintenance of the LED lamps is intended to be made by the manufacturer, its service agent or similar qualified person.
- This product contains a light source of energy efficiency class (F).

Meaning of safety warning symbols



This is a prohibition symbol. Any incomppliance with instructions marked with this symbol may result in damage to the product or endanger the personal safety of the user.



This is a warning symbol. It is required to operate in strict observance of instructions marked with this symbol; or otherwise damage to the product or personal injury may be caused.



This is a cautioning symbol. Instructions marked with this symbol require special caution. Insufficient caution may result in slight or moderate injury, or damage to the product.

This manual contains lots of important safety information which shall be observed by the users.

Electricity related warnings

- Do not pull the power cord when pulling the power plug of the refrigerator. Please firmly grasp the plug and pull out it from the socket directly.
- To ensure safe use, do not damage the power cord or use the power cord when it is damaged or worn.
- Please use a dedicated power socket and the power socket shall not be shared with other electrical appliances.
The power plug should be firmly contacted with the socket or else fires might be caused.
- Please ensure that the grounding electrode of the power socket is equipped with a reliable grounding line.
- Please turn off the valve of the leaking gas and then open the doors and windows in case of leakage of gas and other flammable gases. Do not unplug the refrigerator and other electrical appliances considering that spark may cause a fire.
- Do not use electrical appliances on the top of the appliance, unless they are of the type recommended by the manufacturer.

Warnings for using

- Do not arbitrarily disassemble or reconstruct the refrigerator, nor damage the refrigerant circuit; maintenance of the appliance must be conducted by a specialist.
- Damaged power cord must be replaced by the manufacturer, its maintenance department or related professionals in order to avoid danger.
- The gaps between refrigerator doors and between doors and refrigerator body are small, be noted not to put your hand in these areas to prevent from squeezing the finger. Please be gentle when open the refrigerator door to avoid falling articles.
- Do not pick foods or containers with wet hands in the freezing chamber when the refrigerator is running, especially metal containers in order to avoid frostbite.
- Do not allow any child to get into or climb the refrigerator; otherwise suffocation or falling injury of the child may be caused.
- Do not place heavy objects on the top of the refrigerator considering that objectives may fall when close or open the door, and accidental injuries might be caused.
- Please pull out the plug in case of power failure or cleaning. Do not connect the freezer to power supply within five minutes to prevent damages to the compressor due to successive starts.

Warnings for placement

- Do not put flammable, explosive, volatile and highly corrosive items in the refrigerator to prevent damages to the product or fire accidents.
- Do not place flammable items near the refrigerator to avoid fires.
- The refrigerator is intended for household use, such as storage of foods; it shall not be used for other purposes, such as storage of blood, drugs or biological products, etc.
- Do not store beer, beverage or other fluid contained in bottles or enclosed containers in the freezing chamber of the refrigerator; otherwise the bottles or enclosed containers may crack due to freezing to cause damages.

Warnings for energy

1. Refrigerating appliances might not operate consistently (possibility of defrosting of contents or temperature becoming too warm in the frozen food compartment) when sited for an extended period of time below the cold end of the range of temperatures for which the refrigerating appliance is designed.
2. The fact that effervescent drinks should not be stored in food freezer compartments or cabinets or in low-temperature compartments or cabinets, and that some products such as water ices should not be consumed too cold;
3. The need to not exceed the storage time(s) recommended by the food manufacturers for any kind of food and particularly for commercially quick-frozen food in food-freezer and frozen-food storage compartments or cabinets;
4. The precautions necessary to prevent an undue rise in the temperature of the frozen food while defrosting the refrigerating appliance, such as wrapping the frozen food in several layers of newspaper.
5. The fact that a rise in temperature of the frozen food during manual defrosting, maintenance or cleaning could shorten the storage life.

PROPER USE OF REFRIGERATORS

Placement

- Before use, remove all packing materials, including bottom cushions, foam pads and tapes inside of the refrigerator; tear off the protective film on the doors and the refrigerator body.
- Keep away from heat and avoid direct sunlight. Do not place the freezer in moist or watery places to prevent rust or reduction of insulating effect.
- Do not spray or wash the refrigerator; do not put the refrigerator in moist places easy to be splashed with water so as not to affect the electrical insulation properties of the refrigerator.
- The refrigerator is placed in a well-ventilated indoor place; the ground shall be flat, and sturdy (rotate left or right to adjust the wheel for leveling if unstable).
- The top space of the refrigerator shall be greater than 30cm, and The refrigerator should be placed against a wall with a free distance more than 10cm to facilitate heat dissipation.

- Spare enough space for convenient opening of the doors and drawers.

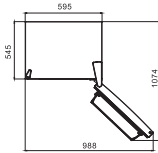

The picture above is only for reference. The actual configuration will depend on the physical product or statement by the distributor.

Levelling feet

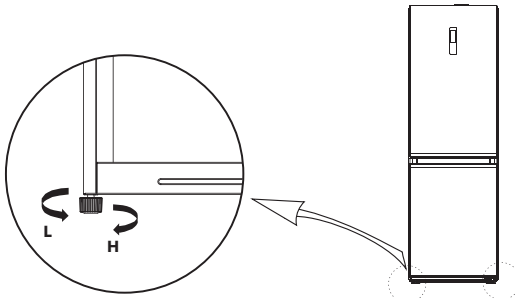







The picture above is only for reference. The actual configuration will depend on the physical product or statement by the distributor.

Adjusting procedures:

- a. Turn the feet clockwise to raise the refrigerator;
- b. Turn the feet counterclockwise to lower the refrigerator;
- c. Adjust the right and left feet based on the procedures above to a horizontal level.

Door right-left change

List of tools to be provided by the user			
	Cross screwdriver		Putty knife
	5/16" socket and ratchet		thin-blade screwdriver
			Masking tape

1. Power off the refrigerator, and remove all objects from the door trays.
2. Dismantle upper hinge cover, disconnect the signal wires ,upper hinge and hole cap of the other side, remove the refrigerating door .

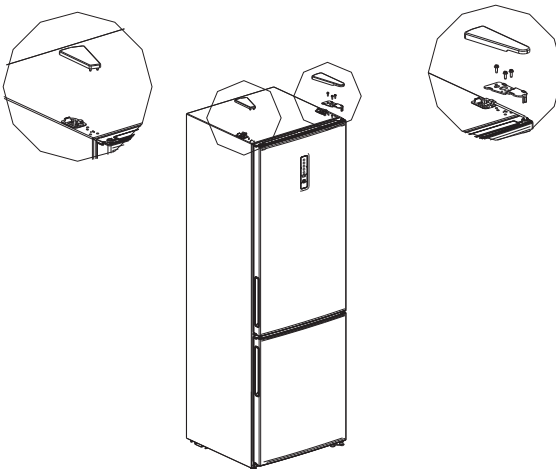

3. Dismantle the middle hinge, the screws, the screws hole caps and remove the freezer door.

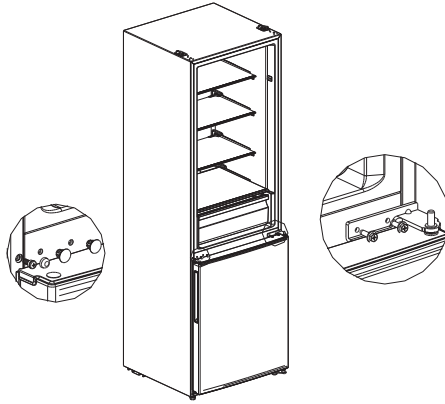

4. Dismantle the bottom hinge, hole caps and screws, Install the bottom hinge shaft on other side of the bottom hinge, then install the hinge on the other side.

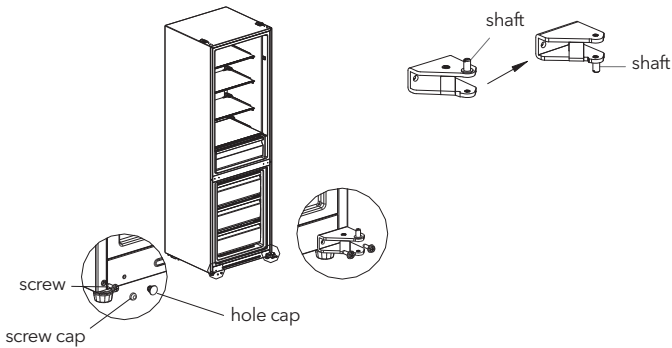

5. Dismantle the screws, sleeve pipe and stopper on the lower end cover of the two door bodies, and install them successively on the other side of the door bodies (the stopper needs to be replaced from the additional bag). Then remove the upper end cover of the cooler door and switch the wire harness with a sleeve pipe to the other side of the door body. Finally install the sleeve pipe of the upper hinge on the cooler door in the hole on the other side of upper end cover of the cooler door.

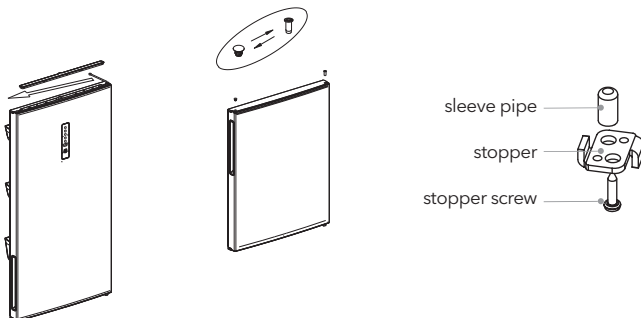

6. Put the freezer door on bottom hinge, install the middle hinge, the screws and the screw hole caps.

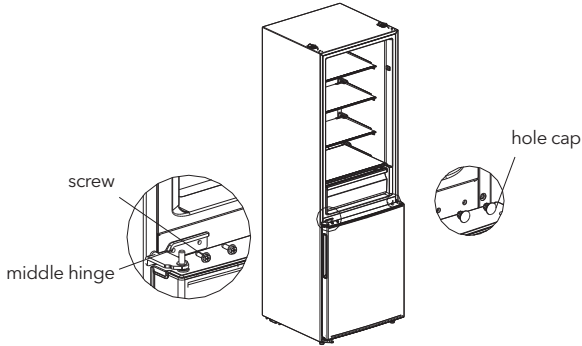

The picture above is only for reference. The actual configuration will depend on the physical product or statement by the distributor.

7. Place the door body for the refrigerator compartment on the middle hinge, then install the upper hinge to the other side of the cabinet, finally connect the terminals 1, 2 for the signal wires at the side of the upper hinge and terminals 3, 4 on the other side and cover the hinge cover and hole cover.



Changing the Light

Any replacement or maintenance of the LED lamps is intended to be made by the manufacturer, its service agent or similar qualified person.

Light source in this product is replaceable only by qualified engineers.

Starting

- After transportation, please let the product stay for more than 2 hours before turning on the power, otherwise it will lead to a decrease in cooling capacity or a damage to the product.
- Before putting any fresh or frozen foods, the refrigerator shall have run for 2-3 hours, or for above 4 hours in summer when the ambient temperature is high.
- Please pull out the plug in case of power failure or cleaning. Do not connect the freezer to power supply within five minutes to prevent damages to the compressor due to successive starts.

Energy saving tips

- The appliance should be located in the coolest area of the room, away from heat producing appliances or heating ducts, and out of the direct sunlight.
- Let hot foods cool to room temperature before placing in the appliance. Overloading the appliance forces the compressor to run longer. Foods that freeze too slowly may lose quality, or spoil.
- Be sure to wrap foods properly, and wipe containers dry before placing them in the appliance. This cuts down on frost build-up inside the appliance.
- Appliance storage bin should not be lined with aluminum foil, wax paper, or paper toweling. Liners interfere with cold air circulation, making the appliance less efficient.
- Organize and label food to reduce door openings and extended searches. Remove as many items as needed at one time, and close the door as soon as possible.

STRUCTURE AND FUNCTIONS

Key components

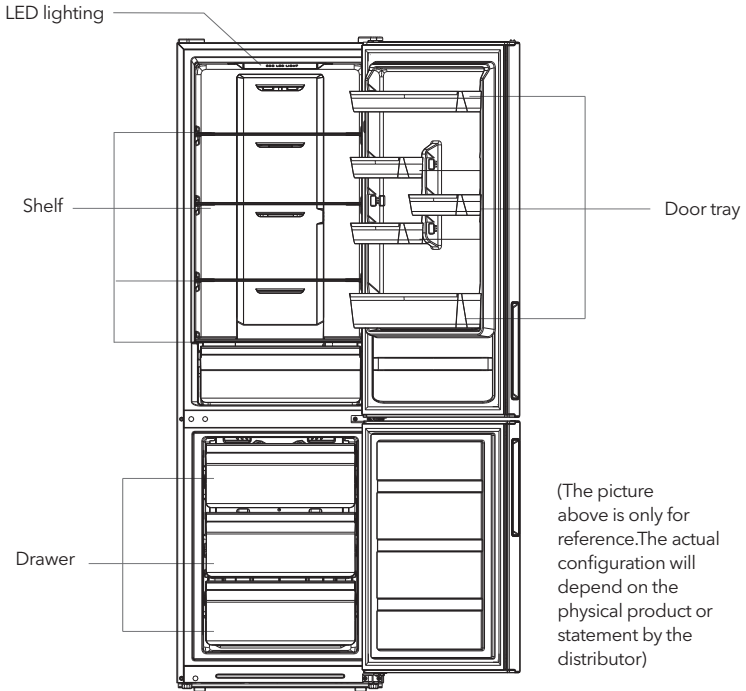

Refrigerating chamber

- The Refrigerating Chamber is suitable for storage of a variety of fruits, vegetables, beverages and other food consumed in the short term. Suggested storage time 3 days to 5 days.
- Cooking foods shall not be put in the refrigerating chamber until cooled to room temperature.
- Foods are recommended to be sealed up before putting into the refrigerator.
- The glass shelves can be adjusted up or down for a reasonable amount of storage space and easy use.

Freezing chamber

- The low temperature freezing chamber may keep food fresh for a long time and it is mainly used to store frozen foods and making ice.
- The freezing chamber is suitable for storage of meat, fish, rice balls and other foods not to be consumed in short term.
- Chunks of meat are preferably to be divided into small pieces for easy access. Please be noted food shall be consumed within the shelf time.
- Drawers, food boxes, shelves, etc. placed according to the position in the picture above are the most energy efficient.

Functions

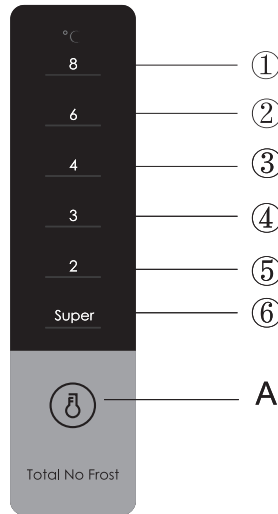

The picture above is only for reference. The actual configuration will depend on the physical product or statement by the distributor.

1. Key

A. Temperature setting button

2. Display screen

- ① temperature setting 1
- ② temperature setting 2
- ③ temperature setting 3
- ④ temperature setting 4
- ⑤ temperature setting 5
- ⑥ temperature setting 6

3. Display

When power-on the refrigerator, the display screen (including the key light) will shine in full for 3s, then the refrigerator runs according to temperature setting 3.

Display of normal running

On the occurrence of a failure, the corresponding LED light will give a combined display of failure code (in recycling display);

Where there is no failure, the LED light will display the existing temperature setting.

4. Gear setting

The temperature setting will be changed once every time when you press the key SET. Then, the refrigerator will run under the new setting value after 15s.

5. Adjustment of manual air damper knob

Turn the air damper slider up, the actual temperature inside the freezer room will drop, Turn the air damper slider down, the actual temperature inside the freezer room will rise.

Setting1 -> Setting2 -> Setting3 -> Setting5 -> Setting6 -> Setting1 ->

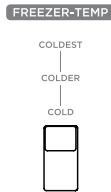

6. Error code

The following warnings appearing on the display indicate corresponding faults of the refrigerator. Though the refrigerator may still have cooling and freezing function with the following faults, the user shall contact a maintenance specialist for maintenance, so as to ensure normal use of the refrigerator.

Fault Code	Fault Description
The LED ① and LED ② lit	Refrigerator temperature sensor circuit
The LED ① and LED ③ lit	Freezer defrost sensor
The LED ① and LED ④ lit	Ambient temperature sensor

MAINTENANCE AND CARE OF THE REFRIGERATOR

Overall cleaning

- Dusts behind the refrigerator and on the ground shall be timely cleaned to improve the cooling effect and energy saving.
- Check the door gasket regularly to make sure there are no debris. Clean the door gasket with a soft cloth dampened with soapy water or diluted detergent.
- The interior of the refrigerator should be cleaned regularly to avoid odor.
- Please turn off the power before cleaning interior, remove all foods, drinks, shelves, drawers, etc.
- Use a soft cloth or sponge to clean the inside of the refrigerator, with two tablespoons of baking soda and a quart of warm water. Then rinse with water and wipe clean. After cleaning, open the door and let it dry naturally before turning on the power.
- For areas that are difficult to clean in the refrigerator (such as narrow sandwiches, gaps or corners), it is recommended to wipe them regularly with a soft rag, soft brush, etc. and when necessary, combined with some auxiliary tools (such as thin sticks) to ensure no contaminants or bacterials accumulation in these areas.
- Do not use soap, detergent, scrub powder, spray cleaner, etc., as these may cause odors in the interior of the refrigerator or contaminated food.
- Clean the bottle frame, shelves and drawers with a soft cloth dampened with soapy water or diluted detergent. Dry with a soft cloth or dry naturally.
- Wipe the outer surface of the refrigerator with a soft cloth dampened with soapy water, detergent, etc., and then wipe dry.
- Do not use hard brushes, clean steel balls, wire brushes, abrasives (such as toothpastes), organic solvents (such as alcohol, acetone, banana oil, etc.), boiling water, acid or alkaline items, which may damage the fridge surface and interior. Boiling water and organic solvents such as benzene may deform or damage plastic parts.
- Do not rinse directly with water or other liquids during cleaning to avoid short circuits or affect electrical insulation after immersion.



Please unplug the refrigerator for defrost and cleaning.

Cleaning the glass shelf

- Remove the drawer on the glass shelf;
- Lift up the front of glass shelf (about 60°), and then pull out;
- Remove the glass shelf and clean as needed;
- The reverse operation is for installation of glass shelf.

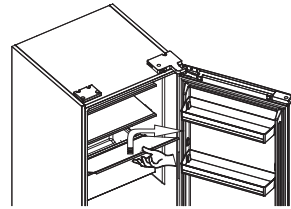

Defrosting

- The refrigerator is made based on the air-cooling principle and thus has automatic defrosting function. Frost formed due to change of season or temperature may also be manually removed by disconnection of the appliance from power supply or by wiping with a dry towel.

Out of operation

- Power failure: In case of power failure, even if it is in summer, foods inside the appliance can be kept for several hours; during the power failure, the times of door opening shall be reduced, and no more fresh food shall be put into the appliance.
- Long-time nonuse: The appliance shall be unplugged and then cleaned; then the doors are left open to prevent odor.

- Moving: Before the refrigerator is moved, take all objects inside out, fix the glass partitions, vegetable holder, freezing chamber drawers and etc. with tape, and tighten the levelling feet; close the doors and fix them with tape. During moving, the appliance shall not be laid upside down or horizontally, or be vibrated; the inclination during movement shall be no more than 45°.



The appliance shall run continuously once it is started. Generally, the operation of the appliance shall not be interrupted; otherwise the service life may be impaired.

TROUBLESHOOTING

You may try to solve the following simple problems by yourself.
If them cannot be solved, please contact the after-sales department.

Failed operation	Check whether the appliance is connected to power or whether the plug is in well contact Check whether the voltage is too low Check whether there is a power failure or partial circuits have tripped
Odor	Odorous foods shall be tightly wrapped Check whether there is any rotten food Clean the inside of the refrigerator
Long-time operation of the compressor	Long operation of the refrigerator is normal in summer when the ambient temperature is high It is not suggestible having too much food in the appliance at the same time Food shall get cool before being put into the appliance The doors are opened too frequently
Light fails to get lit	Check whether the refrigerator is connected to power supply and whether the illuminating light is damaged
Doors cannot be properly closed	The door is stuck by food packages The refrigerator is tilted
Loud noise	Check whether the floor is level and whether the refrigerator is placed stably Check whether accessories are placed at proper locations
Door seal fails to be tight	Remove foreign matters on the door seal Heat the door seal and then cool it for restoration (or blow it with an electrical drier or use a hot towel for heating)
Water pan overflows	There is too much food in the chamber or food stored contains too much water, resulting in heavy defrosting The doors are not closed properly, resulting in frosting due to entry of air and increased water due to defrosting
Hot housing	Heat dissipation of the built-in condenser via the housing, which is normal. When housing becomes hot due to high ambient temperature and storage of too much food, it is recommended to provide sound ventilation to facilitate heat dissipation.
Surface condensation	Condensation on the exterior surface and door seals of the refrigerator is normal when the ambient humidity is too high. Just wipe the condensate with a clean towel.
Abnormal noise	Buzz: The compressor may produce buzzes during operation, and the buzzes are loud particularly upon start or stop. This is normal. Creak: Refrigerant flowing inside of the appliance may produce creak, which is normal.

Warnings for disposal



Refrigerant and cyclopentane foaming material used for the refrigerator are flammable. Therefore, when the refrigerator is scraped, it shall be kept away from any fire source and \ be recovered by a special recovering company with corresponding qualification other than be disposed by combustion, so as to prevent damage to the environment or any other harm.



When the refrigerator is scraped, disassemble the doors, and remove gasket of door and shelves; put the doors and shelves in a proper place, so as to prevent trapping of any child.



Correct Disposal of this product:

This marking indicates that this product should not be disposed with other household wastes throughout the EU. To prevent possible harm to the environment or human health from uncontrolled waste disposal, recycle it responsibly to promote the sustainable reuse of material resources. To return your used device, please use the return and collection systems or contact the retailer where the product was purchased. They can take this product for environmental safe recycling.



PARALAJMËRIME TË SIGURISË

- KJO pajisje është menduar për po gjithçka përdor në anvisëri dhe të ngjashme aplikuar si çfarë gjithçka kuzhinat për Stafin në dyqane, zyra dhe të tjera duke punuar mjedisë ; fermë shtëpitë dhe nga klientët në hotele, motele dhe të tjera mjedisë nga banimi lloji ; mjedisë nga Lloji qëndrimi i natës dhe mëngjesi ; katering dhe të ngjashme e pashitshme aplikacionet.
 - KJO pajisje nuk është menduar për përdorni nga personat (përfshirë fëmijët) me reduktuar fizike, shqisore ose mendore aftësitë ose me mangësi në përvojë dhe dituria, përveç nëse nr marrë mbikëqyrjen ose udhëzimet në marrëdhënie me përdorimi në pajisja nga person përgjegjës për e tyre siguria.)
 - FËMIJËT duhet po gjithçka mbikëqyr për po gjithçka siguroj se nr ju jeni duke luajtur me pajisja. Nëse kabllon për furnizimi me energji elektrike është dëmtuar, ai duhet po të jetë zëvendësohet nga prodhuesi , i tij ushtaraku ose i ngjashëm i kualifikuar persona për po gjithçka shmangni rrezik.
 - Nr mbaj eksplozive substancave si çfarë gjithçka aerosolet kanaçe me të ndezshme karburant në këtë pajisje.
 - Pajisja duhet po gjithçka fik nga elektricitet pas përdorimi dhe më parë po gjithçka kryejnë miqësore për përdoruesit mirëmbajtjen në pajisja.
 - Mbani ato hapjet për ventilim, në strehimin në pajisja ose në e integruara strukturë, pa pengesat.
 - Nr përdorni mekanike pajisje ose të tjerët do të thotë për po atë shpejtoj procesi në shkrija, përveç ato rekomandohet nga prodhuesi.
 - Nr atë dëmtimi qarku në lëngun për ftohje .
 - Nr përdorni elektrike aparate në e brendshme në ndarjet për magazinimit ushqimi në pajisjen , përveç nëse nr gjithçka nga Lloji rekomandohet nga prodhuesi.
 - Ve ju lutem largohen atë frigoriferi sipas ato lokale rregullatorët prandaj çfarë ai përdor u ndeza gazit çfarë goditjet dhe mjetet për ftohje.
 - Kur atë ju vendosni pajisje, kontrolllo bëj kabllon për furnizimi me energji elektrike nuk është mbërthyer ose i dëmtuar.
 - Nr ngritur më shumë portative shtojcat ose portative furnizimet me energji elektrike në shpina pjesë nga pajisja.
 - Nr përdorni vazhdojnë kabllot ose e pabazuar adaptorë (dy këmbë) .
 - Rreziku nga kapjen në fëmijë. Përpara po atë flak tutje e vjetra frigorifer ose frigorifer :
- Largohu ato dyert.
- Lëreni ato raftet në vend për po nr ata munden fëmijet lehtë po gjithçka ata ngjiten brenda .
 - Frigoriferi duhet po gjithçka fik nga burimi në elektrike energji përpara po gjithçka provoni po ngritur shtesë pajisje.
 - Ftohësi (Freon) dhe materiali për shkumë nga ciklopentani çfarë gjithçka ata përdorin për pajisja gjithçka i ndezshëm. Prandaj, kur pajisja është refuzuar, ai duhet po gjithçka mban larg nga çfarë lloj qoftë burimi në zjari dhe po të jetë rinovuar nga e veçantë kompania për rikuperimi me të përshtatshme kualifikim përveç po gjithçka heq me djegie, për po gjithçka parandalojnë dëmtimi në kafsha mjedisë ose çfarë lloj qoftë një
- tjetër keqardhje.
- Këtë pajisje mund po atë ata përdorin fëmijët në mosha nga 8 vjeç e lart dhe persona me reduktuar fizikisht shqisore ose mendore aftësitë ose mangësi përvojë dhe njohuri nëse u jepet atyre mbikëqyrjen ose udhëzimet në marrëdhënie me përdorimi në pajisja në i sigurt mënyrë dhe nëse ato ata kuptojnë ata që janë të përfshirë rreziqet . Fëmijet nr qeshni po ju jeni duke luajtur me pajisja. Pastrimi dhe mirëmbajtja në përdoruesi nr qeshni po atë kryejnë fëmijët pa mbikëqyrje. Fëmijët në mosha nga 3 deri në 8 vjet ato lejohen _ po ngarkojnë dhe shkarkojnë aparate për ftohje.
 - Domosdoshmëria, për kthimi ose kapakët të pajisura me bravat dhe çelësat , çelësat po gjithçka ata mbajnë larg nga arrinjë në fëmijë, dhe jo në afërsia në pajisja për ftohje , për po gjithçka parandalojnë mbyllje në fëmijet brenda.
 - Për të shmangni ndotje në ushqimi, ve ju lutem respekt ato në vijim udhëzime :
- Hapja në dera gjatë koha mund po shkakuar në mënyrë të konsiderueshme rrit në temperatura në ndarjet në pajisja.
- Rregullisht pastroj ato sipërfaqet çfarë ata munden po e jani në prekje me ushqim dhe në dispozicion sistemeve për kullimi.
- Pastroni ato tanket për ujë nëse nr gjithçka përdorni 48 orë ; shpëlarje atë hidraulikun sistemi lidhur në hidraulik nëse nr gjithçka tërheq ujë për 5 ditë. (shënimi 1)
- Të papërpunuara mish dhe peshk mbaj ato në të përshtatshme kontejnerët në frigorifer, për po nr erdhi në prekje ose po pikon në një tjetër ushqim.
- Ndarjet për i ngrirë ushqimi me dy yjet gjithçka i përshtatshëm për magazinimit në më parë i ngrirë ushqim, ruajtje ose duke bërë akullore dhe duke bërë kube akull. (shënimi 2)
- Ndarjet me një, dy dhe tre yjet nr gjithçka i përshtatshëm për ngrirjes të freskëta ushqim. (shënimi 3)
- Rreth aparate pa ndarje me 4 yje : ky pajisje për ftohje nuk është i përshtatshëm për ngrirjes në ushqimi produkte . (shënimi 4)
- Nëse pajisja për ftohje qëndroj bosh gjatë periudhat , fiket , shkrija, pastrohet thajeni _ lëre asaj _ saj dera hapur për po parandalojnë dukuri në myk në pajisja.
Shënimi 1,2,3,4: Ve ju lutem konfirmoj a është e zbatueshme sipas Lloji në ndarjen në produktin .
 - PËR të pavarur aparati: ky pajisje për ftohje nuk është menduar po gjithçka përdor si të ngulitura pajisje.
 - ÇDO zëvendësim ose mirëmbajtjen është menduar për llambat LED po saj kryejnë prodhuesi, i tij ushtaraku ose i ngjashëm i kualifikuar person.
 - Këtë produkt përmban burimi në dritë me klasës në energji efikasiteti (F).

Kuptimi në sigurinë paralajmërim simbolet



Ky është një simbol për ndalim. Çdo mosrespektimi në udhëzimet e shënuar me këtë simbol mund po rezultatet me dëmtimi në produktin ose po saj kërcënuar personale sigurinë në prodhuesi.



Ky është një paralajmërim simbol . Është e nevojshme që gjithçka punon me në mënyrë rigorozë respekt në udhëzimet e shënuar me këtë simbol; ose në një tjetër mënyrë mund po gjithçka shkaktuar dëmtimi në produktin ose personale lëndim.



Ky është një paralajmërim simbol. Udhëzimet e shënuar me këtë simbol duke kërkuar e veçantë kujdes. e pamjaftueshme kujdes mund po sjellë te peshë e lehtë ose i moderuar një lëndim ose dëmtimi në produktin.

Këtë manual përmban shumë e rëndësishme sigurinë informacion çfarë duhet po ata respektojnë përdoruesit.

Paralajmërimet lidhur me elektrike energji

- Nr zvarrit atë kabllon për furnizimi me energji elektrike kur atë zvarrit shtojca për furnizimi me energji elektrike në frigoriferi . Ve ju lutem në mënyrë të vendosur kapeni atë atë prize dhe nxirre jashtë atë drejtpërdrejt nga priza.
- Për po gjithçka ofrojnë i sigurt duke përdorur , nr atë dëmtimi kabllon për furnizimi me energji elektrike dhe jo përdorni atë kabllon për furnizimi me energji elektrike kur demtohet _ ose i lodhur .
- Ve ju lutem përdorni e veçantë prizë dhe prizë nr qesh po gjithçka aksionet me të tjerët elektrike aparate.
- Spina për elektricitet duhet po të jetë në mënyrë të vendosur kontaktuar me priza ose në e kundërta mund po gjithçka shkaku zjarret .
- Ve ju lutem kontrolloje bëj elektroda për tokëzimi në priza është e pajisur me me siguri linjë për tokëzim.
- Ve ju lutem fik atë valvula në gazi çfarë skadon edhe më pas hapur ato dyer dhe dritare në rast në rrjedhje në gazi dhe të tjerët të ndezshme gazet . Nr fik atë frigoriferin dhe të tjerët elektrike aparate duke pasur konsideratë se shkëndijë mund po shkaktuar zjarr.
- Nr përdorni elektrike aparate në e sipërme pjesë nga pajisjen , përveç nëse nr gjithçka nga Lloji rekomandohet nga prodhuesi.

Paralajmërimet për përdorni

- Mos në mënyrë arbitrare po atë ju çmontoni ose rindërtojnë as frigoriferin _ po atë ju dëmtoni qarku në lëngun për ftohje; mirëmbajtjen në pajisja duhet po atë kryejnë specialist.
- Pala e dëmtuar kabllor për furnizimi me energji elektrike duhet po atë zëvendësojnë prodhuesi, i tij departamenti për mirëmbajtjen ose të afërmit profesionistët për po gjithçka shmangni rrezik.
- Boshllëqet ndërmjet dyert në frigoriferin dhe në mes dyert dhe trupin në frigoriferi gjithçka të vegjël, i keni ato konsideratë po nr saj ju vendosni dora në këto zonave për po parandalojnë duke shtrydhur në gishti . Ve ju lutem të jetë i butë kur saj ju hapni dera nga frigoriferi për po shmangni duke rënë në lëndët.
- Nr zgjidhni ushqimi ose enët me i lagur armëve në dhoma për ngrirjes kur punon frigoriferin, veçanërisht metalike kontejnerët për po shmangni akulllore.
- Nr lejojnë as një fëmijë po hyr brenda ose po gjithçka ngjitet në frigoriferi; në e kundërta mund po gjithçka shkaktuar mbytje ose një lëndim nga duke rënë në fëmijë.
- Nr vënë vështirë lëndët në e sipërme pjesë nga frigoriferi duke pasur konsideratë se objektet mund po i rënë në mbyllje ose hapje në dera mund _ po gjithçka shkaku e rastit lëndimet.
- Ve ju lutem tërheq atë shtojca në rast në ndërprerje në elektricitet ose pastrim. Nr lidh atë ngrirësin në furnizimi me energji elektrike në Afati i fundit nga pesë minuta për po parandalojnë dëmtimi në kompresori për arsye të të njëpasnjëshme startups

Paralajmërimet për duke ngritur

- Nr vënë i ndezshëm , shpërthyes , i paqëndrueshëm dhe i lartë gërryes lëndët në frigoriferi për po parandalojnë dëmtimi në produktin ose aksidentet nga zjarr .
- Nr vënë të ndezshme lëndët në afërsia në frigoriferi për po shmangni zjarret .
- Frigoriferi është i destinuar për përdorni në familja , si çfarë është ruajtja në ushqim ; nr qesh po gjithçka përdor për të tjerët golat , si çfarë gjithçka magazinimit në gjaku , droga ose biologjikisht produkteve etj _
- Nr mbaj birrë , pije ose të tjerët lëngjeve të përmbajtura në shishe ose mbyllur enët në dhoma për ngrirjes në frigoriferi ; ndryshe shisheet ose ato të mbyllura kontejnerët mund po i plasarit për arsye të ngrirje dhe po shkaku keqardhje .

Paralajmërimet për energji

1. Pajisjet për ftohje mund po nr Ata punojnë vazhdimisht (mundësi për shkrire në përmbajtjen ose temperatura po ngrihu shume nxehtë në ndarjen për i ngrirë ushqim) kur gjithçka vendosur më gjatë përkohësisht periudhë nën atë të ftohtë fund në shtrirjen në temperaturat për e cila është projektuar pajisja për ftohje .
2. Fakti se ato të nxehta pijet nr duhet po gjithçka ata mbajnë në ndarjet ose kabinete për ngrirjes ushqimi ose në ndarjet ose kabinete me të ulëta temperaturën dhe atë disa produkteve si çfarë gjithçka ato ujore ngricat nr duhet po gjithçka konsumojnë shume ftohtë ;
3. Nevoja po nr gjithçka tejkalon koha (et) e magazinimit rekomandohet nga prodhuesit në ushqimi për ndonjë specie ushqimi , veçanërisht për komercialisht shpejt i ngrirë ushqimi në ndarjet ose kabinete për magazinimit ushqimi për ngrirje dhe ngrirje ushqim ;
4. Masat e kujdes e nevojshme për po gjithçka parandalojnë të panevojshme rrit në temperatura në atë të ngrirë ushqimi në shkrire në pajisja për ftohje , si e cila është duke u mbështjellë në atë të ngrirë ushqimi në pak shtresat Gazete .
5. Fakti se rritja në temperatura në atë të ngrirë ushqimi për koha në me dorë shkrire , mirëmbajtje ose pastrimi mund po atë preje shkurt afatin në ruajtje .

PËRDORIMI I DREJTË I FRIGORIFERËVE

Konfigurimi

- Përpara përdorni , hiqni ato të gjitha Materiale për paketimi , duke përfshirë ato ato më të ulëtat jastëkë , jastëkë nga shkuma dhe shiritat në e brendshme në frigoriferi ; shkëput saj atë mbrojtëse fletë metalike në dyert dhe trupin në frigoriferi.
- Mbaje atë larg nga ngrohni dhe shmangni e drejtpërdrejtë me diell dritë . Nr vënë atë ngrirësin në i lagur ose i drejtuar vende për po parandaloni ndryshkun _ ose reduktim në atë izolues efekt.
- Nr llak ose lani atë frigoriferi ; nr atë vënë frigoriferi në i lagur vende çfarë lehtë mund po gjithçka spërkat me ujë për po nr ndikim në ato elektrike izolues Vetitë në frigoriferi.
- Frigoriferi gjithçka vë në mirë të ajrosura nga brenda vend _ Vendi duhet po të jetë e sheshtë dhe e ngurtë (rrotullohen në të majtë ose në të djathtë për po atë rregulloj rrota për nivelim nëse është e paqëndrueshme).
- E sipërme hapësirë në frigoriferi duhet po të jetë më i madh prej 30 cm, dhe frigoriferin duhet po të jetë vendosur te një mur me lirisht largësia më shumë prej 10 cm për po gjithçka e bëjnë më të lehtë shpërndarjen në nxehtësi.

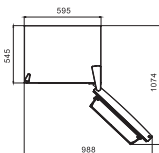

- Rezervoni hapësirë të mjaftueshme për hapje komode të dyerve dhe sirtarëve .

Piktura sipër është vetëm për referencë . E verteta konfigurimi do varet nga fizike produkt ose Deklarata në distributori.

Me bateri për nivelim

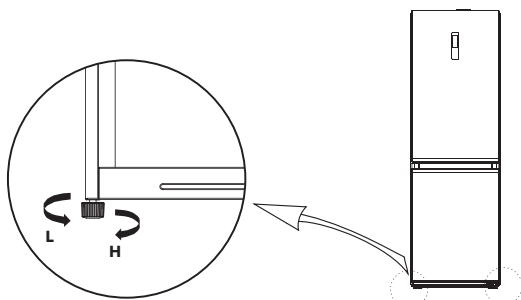

Piktura sipër është vetëm për referencë . E verteta konfigurimi do varet nga fizike produkt ose Deklarata në distributori.

Procedurat për rregullimi:

- Kthehuni ato këmbët në drejtim në shigjetat në Ora për po atë ngre lart frigoriferi;
- Kthehuni ato këmbët e kundërta nga shigjetat në Ora për po atë vënë poshtë frigoriferi;
- Rregullo ato e djathta dhe e majta këmbët në bazë në të përmendura më sipër procedurat në horizontalisht nivel.

Ndryshimi në dera djathtas majtas

Listë në mjetet çfarë duhet po ato ofrojnë perdoruesi			
	kryq kaçavidë		kaçavidë stuko me i hollë teh
	5/16" fole dhe çelës me arpion		Shirit krep

- Fikeni atë frigoriferin dhe hiqeni ato të gjitha lëndët nga lug në dera.
- Zbritja atë kapaku në e sipërme mentesh, fik ato ato sinjalizuese telat, sipër mentesha dhe kapak në vrimë nga tjetri anash, nxirr jashtë saj dera nga frigoriferi.

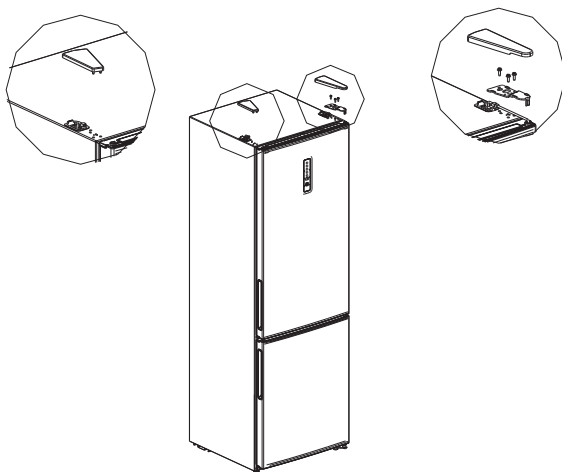

3. Çmontoni menteshën e mesme, vidhat, kapakët e vrimave të vidhave dhe hiqni derën e ngrirësit.

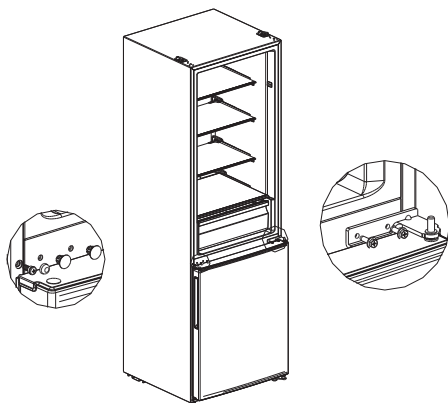

4. Zbritja saj ajo e poshtme mentesha, kapele në vrima dhe vida, të vendosura saj boshti në ajo e poshtme mentesha në tjetri anësor nga ajo e poshtme varet, dhe pastaj instaloni saj menteshën nga tjetri anë.

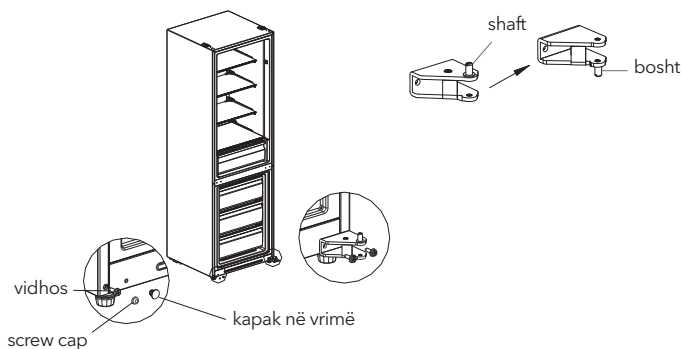

5. Hiqni vidhat, tubin e mbështjellësit dhe tapën në skajin e poshtëm të kapakut të të dy trupave të derës dhe instaloni ato në mënyrë sekuenciale në anën tjetër të trupave të derës (tapa duhet të zëvendësohet nga çanta shtesë). Pastaj hiqni kapakun e sipërm të skajit të derës së frigoriferit dhe transferoni parzmoren e telit me një tub mëngë në anën tjetër të trupit të derës. Në fund instaloni tubin e mëngës në sipërme të derës së frigoriferit në vrimën në anën tjetër të kapakut të skajit të sipërm të derës së frigoriferit.

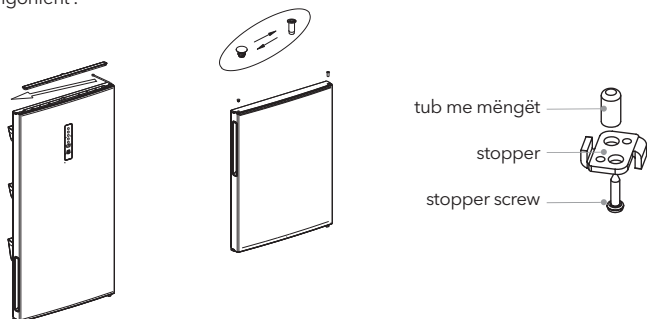

6. Vendose saj dera në ngrirësin në ajo e poshtme mentesha, grup saj e mesme mentesha, vida dhe kapakë në hapja për vida.

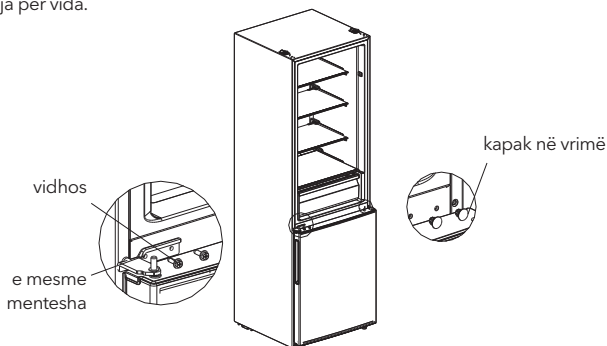

Piktura sipër është vetëm për referencë. E verteta konfigurimi do varet nga fizike produkt ose Deklarata në distributori.

7. Konfiguro atë trupi në dera për ndarjen për frigorifer në e mesme mentesha , atëherë instaloni saj e sipërme mentesha në tjetri anësor në kabineti, i fund lidh terminallet 1, 2 për ato sinjalizuese telat nga anën në e sipërme mentesha dhe lidhësit 3, 4 prej tjetri anësore dhe mbulesë atë kapaku në mentesha dhe mbulesë në vrimë.

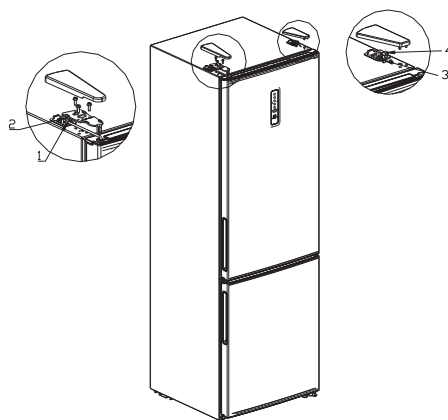

Ndryshimi në dritë a

Çdo zëvendësim ose mirëmbajtjen është menduar për llambat LED po saj kryejnë prodhuesi , i tij ushtaraku ose i ngjashëm i kualifikuar person .

Burimi në dritë në këtë produkt mund po gjithçka zëvendësojnë vetëm nga i kualifikuar inxhinierë .

Përfshirja

- Pas transport, largohu atë produktin po qëndroj më shumë nga 2 orë përpara po atë ndez furnizimi me energji elektrike, në e kundërta se do sjellë te reduktim në kapacitetin për ftohje ose dëmtimi në produktin.
- Përpara duke vënë të freskëta ose i ngrirë ushqimi, frigoriferi duhet po funksionon për 2-3 orë ose mbi 4 orë në verës kur temperatura në mjedisi është i lartë .
- Ve ju lutem tërheq atë shtojca në rast në ndërprerje në elektricitet ose pastrim. Nr lidh atë ngrirësin në furnizimi me energji elektrike në Afati i fundit nga pesë minuta për po parandalojnë dëmtimi në kompresori për arsye të të njëpasnjëshme startups.

Këshilla për kursimet në energji

- Pajisja duhet po gjithçka gjen në me i ftohti vend nga dhoma, më larg nga aparate çfarë prodhojnë ngrohjes ose ngrohje kanalet dhe më gjerë nga e drejtpërdrejtë me diell dritë.
- Lëreni atë saj atë të ngrohtë ushqimi po gjithçka qetësohuni në dhomë temperatura përpara po saj vënë në pajisja. Mbingarkesa në pajisja atë forcat kompresori po punon më gjatë . Ushqimi e cila shume ngadalë ngrin mund po atë humbur kualiteti ose po gjithçka i prishur.
- Kujdesu gjithçka saktë po saj përfundoj ushqimin dhe fshij ato kontejnerët thatë përpara po ato vënë në pajisja. Kjo atë më të ulëta depozitimi akull në e brendshme në pajisja.
- Shporta për magazinimit në pajisja nr duhet po të jetë të veshura me alumini fletë metalike, dyll letër ose letër pëlhurë. Veshjet saj ndërhyjnë qarkullimin në atë të ftohtë ajri , çfarë atë bën pajisja më pak efikas.
- Organizoni dhe etiketoni saj Ushqimi për po ato reduktuar hapjet në dyert dhe zgjerimi kërkjo. Hiq kaç shume lëndët sa shumë Çfarë nevojitet _ dhe mbyllet në të njëjtën kohë saj dera çfarë është e mundur më shpejt.

STRUKTURA DHE FUNKSIONET

Celës komponentët

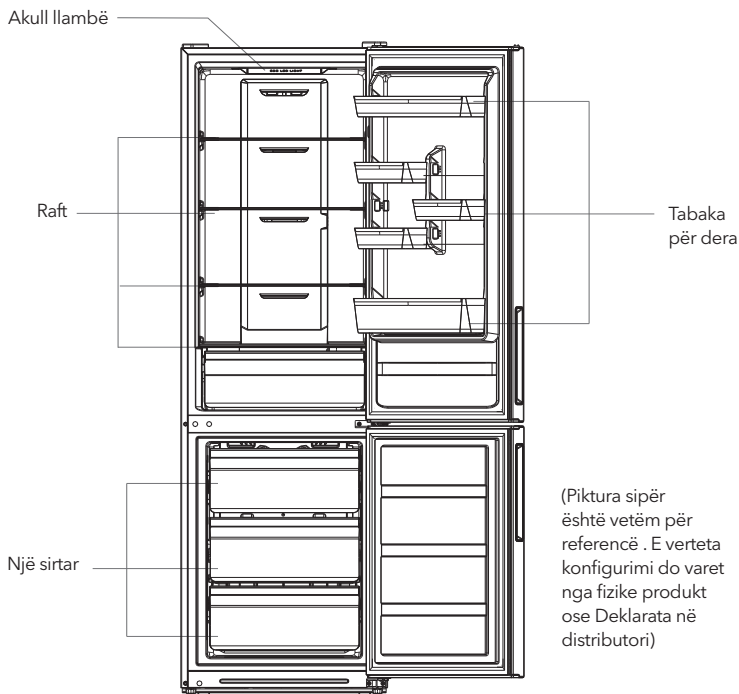

Dhoma për ftohje

- Dhoma për ftohja është e përshtatshme për magazinimit në të ndryshme fruta , perime , pije dhe të tjera ushqimi çfarë gjithçka konsumojnë në i shkurtër Afati i fundit . Sugjeruar koha në magazinimit nga 3 ditë deri në 5 ditë .
- Ushqimi për gatim nr qesh po gjithçka vë në dhoma për ftohje derisa nr gjithçka qetësohuni në dhomë temperatura .
- Ushqimi gjithçka rekomandon po gjithçka mbyll gojën përpara po gjithçka vënë në frigorifer .
- Ato qelqi raftet mund po gjithçka përshtaten lart ose poshtë për e arsyeshme hapësirë për ruajtje dhe e lehtë përdorni .

Dhoma për ngrirjes

- Dhoma për ngrirjes me të ulëta temperatura mund po saj mban Ushqimi të freskëta gjatë kohë dhe kryesisht gjithçka përdor për magazinimit në i ngrirë ushqimin dhe bërjen akull.
- Dhoma për ngrirja është e përshtatshme për magazinimit në mish, peshk, oriz topa dhe të tjerë ushqimi çfarë nr duhet po gjithçka konsumojnë në i shkurtër Afati i fundit.
- copat Mish mundësisht po _ gjithçka ndajnë në i vogël copa për lehtë akses. Ve ju lutem kanë konsideratë se Ushqimi duhet po gjithçka konsumojnë në afatin në kohëzgjatja.
- Sirtarë, kuti për ushqim, raftet etj _ vendosur sipas pozicioni në imazhin sipër gjithçka energji më efikase.

Funksione

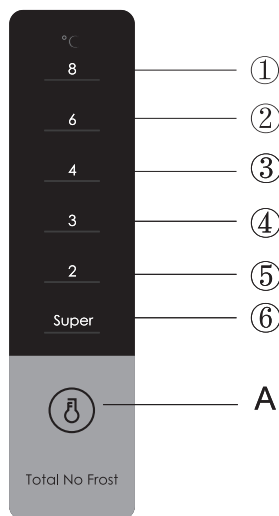

Fotografia e mësipërme është vetëm për referencë. Konfigurimi aktual do të varet nga produkti fizik ose deklarata e shpërndarësit.

1. Kush bletë

A. Një buton për vendosjen në temperatura në Departamenti për frigorifer)

2. Shfaqja e ekranit

- ① vendosjen e temperaturës 1
- ② vendosjen e temperaturës 2
- ③ vendosjen e temperaturës 3
- ④ vendosjen e temperaturës 4
- ⑤ vendosjen e temperaturës 5
- ⑥ vendosjen e temperaturës 6

3. Ekran

Kur do të ndez frigoriferin , ekranin në ekran (përfshirë dhe çelësi _ dritë) plotësisht do ndizet për 3 sekonda, më pas frigoriferi punon sipas vendosjen për temperatura 3.

Ekranin në normale vrapimi

Pri dukuri në dështimi, drita përkatëse LED do dha të kombinuara shfaqja në Kodi për defekt (në ekranin për riciklimi);

Atje ku çfarë nuk ka asnjë defekt, drita LED do saj shfaqje ekzistuesin vendosjen në temperatura.

4. Konfigurimi në kutinë e shpejtësisë

Vendosja në temperatura do gjithçka ndryshim një herë të gjithë mënyrë kur do atë shtyp butoni SET. Më pas, frigoriferi do punon nën e reja vlerë për duke ngritur pas 15 sekondash.

5. Rregullimi në me dorë butonin në amortizatori për ajri

Kthehuni atë rrëshqitësi në amortizatori për ajri lart, i duhuri temperatura në ngrirësin do bie, kthehem atë rrëshqitësi në amortizatori në ajri poshtë, e duhura temperatura në Dhoma për ngrirjes do gjithçka rrit. Setup1 -> Setup2 -> Setup3 -> Setup5 -> Setup6 -> Setup1 ->

FREEZER-TEMP

COLDEST
|
COLDER
|
COLD



6. Kodi për gabim

Paralajmërimet e mëposhtme që shfaqen në ekran tregojnë keqfunksionimet përkatëse të frigoriferit. Megjithëse frigoriferi ka ende funksionin e ftohjes dhe ngrirjes me keqfunksionimet e mëposhtme, përdoruesi do të kontaktojë një specialist të mirëmbajtjes për të siguruar përdorimin normal të frigoriferit .

Kodi për gabim	Përshkrim në defekt
LED ① dhe LED ② ndizen	rreth në sensor për temperatura në frigoriferi
LED ① dhe LED ③ ndizen	Sensori për shkrije në ngrirësin
LED ① dhe LED ④ ndizen	Sensori për ambientin temperatura

MIRËMBAJTJA DHE KUJDESI I FRIGORIFERIT

Në përgjithësi pastrimi

- Pluhuri mbrapa frigoriferin dhe _ terren duhet në kohë po gjithçka ato pastrojnë për po gjithçka përmirësuar efekti në ftohje dhe kursim në energji.
- Rregullisht kontrolloni saj vulën në dera për po të jetë me siguri se nuk ka asnjë Mbetet . Pastroni saj vulën në dera me i butë pëlhurë të njomur me ujë me sapun ose holluar detergjent.
- E brendshme në frigoriferi duhet rregullisht po gjithçka pastër për po gjithçka shmangni erë .
- Ve ju lutem fik atë furnizimi me energji elektrike përpara po saj ju pastroni e brendshme, hiqni saj e gjitha ushqim, pije, rafte, sirtarë etj _
- Përdorni i butë pëlhurë ose sfungjer për pastrimi në e brendshme në frigoriferin, me dy lugët sodë bikarbonat dhe 1 litër nxehtë ujë. Pastaj shpëlarje me ujë dhe fshij atë. Pas pastrim, i hapur saj derën dhe largohu saj natyrshëm po gjithçka thahen përpara po atë ndez furnizimi me energji elektrike.
- Për vende OBSH vësitirë gjithçka ato pastrojnë në frigorifer (si i ngushtë sanduicë , boshllëqe ose kënde), të gjitha rekomandon rregullisht po gjithçka fshij me i butë pëlhurë, e butë furçë etj _ dhe kur është e nevojshme, në _ kombinim me disa ndihmëse mjetet (si si i hollë shkopinj) për po gjithçka siguroj se nuk ka asnjë akumulimi në ndotësve ose bakteret në këto zona.
- Nr përdorni sapun, detergjent, pluhur për pastrim , do të thotë për pastrimi llak etj., sepse ata mund po shkaku erë në e brendshme në frigoriferi ose të kontaminuara ushqim.
- Pastroni saj Korniza nga shishe , raftet dhe sirtarët me i butë pëlhurë të njomur me ujë me sapun ose holluar detergjent. Gjithçka sushi me i butë pëlhurë ose gjithçka sushi natyrshëm.
- Fshije saj ajo e jashme sipërfaqe në frigoriferi me i butë pëlhurë të njomur me ujë me ujë me sapun, detergjent, etj., dhe më pas fshij saj në i thatë.
- Nr përdorni pretendimet brushat , të pastra çeliku topa , me tela furça , gërryes (si p.sh pastat për dhëmbë), organike tretës (si p.sh alkool, aceton, vaj nga banane etj.), të nxehtë ujë , acid ose alkaline lëndët, të cilat mund po atë dëmtimi frigoriferi sipërfaqe dhe të brendshme . Uji çfarë zihen edhe ato organike tretës si çfarë është benzeni mund po ato deformoj ose dëmtimi ato plastike pjesë.
- Nr shpëlarje drejtpërdrejt me ujë ose të tjerët lëngjeve për koha në pastrim për po shmangni i shkurtër nyjet ose po ndikim në atë elektrike izolim pas zhytje.



Ve ju lutem fik frigoriferin _ për shkrija dhe pastrimi.

Pastrimi në atë të xhamit raft

- Hiq saj sirtarin në atë të xhamit raft _
- Merr saj pjesën e përparme anësor në atë të xhamit raft (rreth 60°), dhe më pas tërheq ajo _
- Hiq saj atë të xhamit raft dhe të pastër saj pas nevoja;
- Përmbyset kirurgjia është për ngulitje në xhami raft.

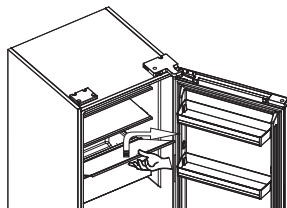

Shkrija

- Frigoriferi është bërë në bazë në parimi në ajrore ftohje dhe në ai mënyrë ka funksionin për automatikisht shkrije . Akulli ka ndodhur për arsye të ndryshim në sezoni ose temperatura mund po gjithçka hiqeni edhe me dorë me shkëputje në pajisja nga furnizimi me energji elektrike ose me fshirje me thatë pëlhurë.

Jashtë nga puna

- Ndërprerje në aktuale: Në rast në ndërprerje në energji elektrike, edhe nëse është në verës , ushqimit në pajisja mund po gjithçka mban pak orë; për koha në ndërprerje në atë elektrike energji, kohë në hapje në dera duhet po gjithçka zvogëloni dhe po nr gjithçka vë më shumë të freskëta ushqimi në pajisja.
- Qëndrueshmëri të gjatë mospërdorimi: pajisja duhet po gjithçka fik nga aktuale dhe më pas po gjithçka pastroj _ pastaj dyert gjithçka ata largohen hapur për po gjithçka parandalojnë erë.

- Zhvendosja: Më parë po gjithçka lëvizin frigoriferin, nxirreni ato të gjitha lëndët brenda, rregulloni ato ato prej xhami ndarëse, mbajtës për perimet, sirtarët në dhoma për ngrirje dhe të ngjashme me shirit dhe shtrëngojeni ato këmbët për nivelim; mbyll ato kthehu dhe rregullo ato me kasetë. Për koha në lëvizja, pajisja nr duhet po gjithçka krijon me kokë poshtë ose horizontalisht, as po gjithçka vibron; shpatin për koha në Lëvizja nr duhet po të jetë më i madh prej 45°.



Pajisja do të funksionojë vazhdimisht pasi të jetë ndezur. Në përgjithësi, funksionimi i aparatit nuk duhet të ndërpritet; përndryshe jeta e shërbimit mund të.

DËMTOHET

Ju mund të përpiqeni të zgjidhni vetë problemet e mëposhtme të thjeshta.

Nëse ato nuk mund të zgjidhen, ju lutemi kontaktoni departamentin e pas shitjes.

E pasuksesshme operacion	Kontrolloje bëj pajisja është e lidhur në elektricitet ose bëj spina është futur mirë futur Kontrolloje bëj voltazhi është shumë i madh të ulëta Kontrolloje bëj ka ndërprerje në atë elektrike energji ose i pjesshëm makinë gjithçka shkëputur
Erë	Ushqim me erë të fortë duhet po të jetë në mënyrë të vendosur i mbështjellë Kontrolloje bëj ka i prishur ushqimi Pastroni saj e brendshme në frigoriferi
jetëgjatë puna në kompresori	E gjata operacion në frigoriferi eshte normal në verës kur temperatura në mjedisi është i lartë Nuk sugjerohet _ po ju keni shume ushqimi në pajisja njëkohësisht Ushqimi duhet po gjithçka qetësohuni përpara po gjithçka vënë në pajisja Dyert gjithçka ato hapen shume shpesh
Me petalet nr ka sukses në po ndez _	Kontrolloje bëj frigoriferi është i kycur në prizë në furnizimi me energji elektrike dhe nëse llamba është e dëmtuar
Dyert nr ata munden po gjithçka mbyllen saktë	Dera është mbërthyer nga paketat me ushqimi Frigoriferi është i anuar
Me zë të lartë zhurma	Kontrolloje bëj dyshemeja është në nivel dhe nëse frigoriferi është i qëndrueshëm vendosur Kontrolloje bëj aksesoret gjithçka vendosur në të përshtatshme vendndodhjet
Vula në dera nuk është e ngushtë	Hiq ato ato të jashtme substancave në vulën në dera Ngrohni saj vulën në dera dhe më pas qetësohuni saj për restaurimi (ose goditje atë me elektrike tharesë flokesh ose përdorni nxehtë pëlthurë për ngrohu)
Enë ruajtëse e kondensimit dhe shkrijës gjithçka ajo vërshon	ka shume ushqimi në dhoma ose të ruajtura ushqimi përmban shume ujë , çfarë rezultatet me vështirë shkrijë Dyert nr gjithçka mbyllur drejtë , çfarë rezultatet me ngrirjes për arsye të hyrje në ajrit dhe të rritur ujë për arsye të shkrijë
E nxehtë strehimit	Shpërndarja në ngrohjes në e integruara kondensator përmes rasti , i cili është normal. Kur strehimin bëhet nxehtë për arsye të i gjati temperatura në mjedisi dhe ruajtja në shume ushqim , gjithçka rekomandon po gjithçka ofrojnë të dëgjueshme ventilim për po gjithçka e bëjnë më të lehtë shpërndarjen në nxehtesia.
Sipërfaqe kondensimi	Kondensimi në ajo e jashtme sipërfaqe dhe vula në dyert në frigoriferi eshte normal kur lagështia në mjedisi është shumë i lartë. Vetëm fshij atë kondensata me pastër pëlthurë.
Jonormal zhurma	Tingulli: Kompresori mund po duke prodhuar gumëzhimë për koha në puna dhe zhurma: gjithçka me zë të lartë sidomos në fillimin ose duke u ndalur. Kjo eshte normale. Xhირimi: Frigoriferi aktiv e cila rrjedhat në e brendshme në pajisja mund po shkaktuar kërcitje, që është normale.

Paralajmërimet për duke hedhur



Frigoriferi aseteve dhe materialeve për shkurorë nga ciklopentani çfarë gjithçka ata përdorin për frigoriferi gjithçka i ndezshëm . Prandaj , kur frigoriferi gjithçka torno , ai duhet po gjithçka mban larg nga OBSH qoftë burimi në zjarri dhe po të jetë nxorrën jashtë nga e veçantë kompania për rikuperimi me të përshtatshme kualifikim përveç po gjithçka heq me djegie , për po gjithçka parandalojnë dëmtimi në kafsha mjedisi ose çfarë lloj qoftë një tjetër keqardhje.



Kur frigoriferi është gërvishtur, çmontoni atë ato dyert dhe nxirni jashtë saj vulën nga dera dhe raftet; vënë ato dyer dhe raftet në përkatësisht vend, për po parandalojnë kapjen në e cila qoftë fëmijë.



E sakte heqjen në këtë produkt :

Këtë shenjë tregon se këtë produkt nr duhet po gjithçka hedh me një tjetër humbje nga amvisëria në të gjithë BE-në. Për po parandalojnë të mundshme keqardhje në kafsha mjedisi ose në Njeri shëndetin nga të pakontrolluara depozitimi mbeturina, riciklohen atë përgjegjës për po promovojnë të qëndrueshme të përsëritura përdorni në ato materiale burimet. Për po atë dyert atë të përdorur pajisje, përdorim ato sistemet për kthimet dhe faturimi ose merrni kontakt me shitësi ku që është blerë produktin. Ata ata mundën po atë ata marrin këtë produkt për miqësore me mjedisin i sigurt riciklimi.

БЕЗБЕДНОСНИ ПРЕДУПРЕДУВАЊА

- ОВОЈ апарат е наменет да се користи во домаќинството и слични примени како што се кујните за персоналот во продавници, канцеларии и други работни средини; фармски куќи и од клиенти во хотели, мотели и други средини од резиденцијален тип; средини од типот ноќевање и појадок; угостителски и слични непродажни апликации.
 - ОВОЈ апарат не е наменет за употреба од лица (вклучувајќи деца) со намалени физички, сетилни или ментални способности или со недостаток на искуство и знаење, освен ако не добиле надзор или инструкции во врска со употребата на апаратот од лице одговорно за нивната безбедност.)
 - ДЕЦАТА треба да се надгледуваат за да се осигура дека не си играат со апаратот. Ако кабелот за напојување е оштетен, тој мора да биде заменет од производителот, неговиот сервисер или слично квалификувани лица за да се избегне опасност.
 - Не чувајте експлозивни материји како што се веросолни лименки со запаливо гориво во овој апарат.
 - Апаратот треба да се исклучи од струја по употреба и пред да се изврши корисничко одржување на апаратот.
 - Чувајте ги отворите за вентилација, во куќиштето на апаратот или во вградената структура, без пречки.
 - Не користете механички уреди или други средства за да го забрзате процесот на одмрзнување, освен оние препорачани од производителот.
 - Не го оштетувајте колото на течноста за ладење.
 - Не користете електрични апарати во внатрешноста на преградите за складирање храна на апаратот, освен ако не се од типот препорачан од производителот.
 - Ве молиме оставете го фриџидерот според локалните регулатори затоа што тој користи запалив гас што дува и средство за ладење.
 - Кога го поставувате апаратот, проверете дали кабелот за напојување не е заглавен или оштетен.
 - Не поставувајте повеќе преносни приклучоци или преносни напојувања на задниот дел од апаратот.
 - Не користете продолжни кабли или незаземјени адаптери (два крака).
 - Ризик од заробување на детето. Пред да го фрлите стариот фриџидер или замрзнувач:
 - Тргни ги вратите.
 - Оставете ги полиците на место за да не можат децата лесно да се качуваат внатре.
 - Фриџидерот мора да се исклучи од изворот на електрична енергија пред да се обиде да поставите дополнителна опрема.
 - Средството за ладење (фреон) и материјалот за пена од циклопентан што се користат за апаратот се запаливи. Затоа, кога апаратот е отфрлен, тој треба да се чува подалеку од каков било извор на пожар и да биде обновен од специјална компанија за опоравување со соодветна квалификација
- освен да се отстранува со согорување, за да се спречи оштетување на животната средина или каква било друга штета.
- Овој апарат може да го користат деца на возраст од 8 години и повеќе и лица со намалени физички сетилни или ментални способности или недостаток на искуство и знаење доколку им е даден надзор или инструкции во врска со користењето на апаратот на безбеден начин и ако ги разберат вклучените опасности. Децата не смеат да си играат со апаратот. Чистењето и одржувањето на корисникот не смеат да го вршат деца без надзор. Деца на возраст од 3 до 8 години им е дозволено да твораат и раставораат апарати за ладење.
 - Неопходноста, за врати или капаци опремени со брави и клучеви, клучевите да се чуваат подалеку од дофат на деца, а не во близина на апаратот за ладење, за да се спречи заклучување на децата внатре.
 - За да избегнете контаминација на храната, ве молиме почитувајте ги следниве упатства:
 - Отворањето на вратата долго време може да предизвика значително зголемување на температурата во преградите на апаратот.
 - Редовно чистете ги површините што можат да дојдат во допир со храна и достапни системи за одводнување.
 - Исклучете ги резервоарите за вода доколку не се користат 48 часа; исплакнете го водоводниот систем приклучен на водовод ако не се влече вода 5 дена. (забелешка 1)
 - Суровото месо и рибата чувајте ги во соодветни контејнери во фриџидер, за да не дојде во допир или да капе на друга храна.
 - Преградите за замрзната храна со две ѕвезди се погодни за складирање на претходно замрзната храна, складирање или правење сладолед и правење коцки мраз. (забелешка 2)
 - Преградите со една, две и три ѕвезди не се погодни за замрзнување свежа храна. (забелешка 3)
 - За апарати без преграда со 4 ѕвезди: овој апарат за ладење не е погоден за замрзнување на прехранбени производи. (забелешка 4)
 - Ако апаратот за ладење остане празен долги периоди, исклучете, одмрзнете, исчистете ја, исушете ја и оставете ја вратата отворена за да спречите појава на мувла во апаратот.
 - Забелешка 1,2,3,4: Ве молиме потврдете дали е применливо според типот на преградата на производот.
 - За самостоен апарат: овој апарат за ладење не е наменет да се користи како вграден апарат.
 - СЕКОЈА замена или одржување на LED светилките е наменета да ја изврши производителот, неговиот сервисер или слично квалификувано лице.
 - Овој производ содржи извор на светлина со класа на енергетска ефикасност (F).

Значењето на безбедносните предупредувачки симболи



Ова е симбол за забрана. Секое непочитување на упатствата означени со овој симбол може да резултира со оштетување на производот или да ја загрози личната безбедност на корисникот.



Ова е предупредувачки симбол. Потребно е да се работи со строго почитување на упатствата означени со овој симбол; или на друг начин може да се предизвика оштетување на производот или лична повреда.



Ова е предупредувачки симбол. Упатствата означени со овој симбол бараат посебна претпазливост. Недоволната претпазливост може да доведе до лесна или умерена повреда или оштетување на производот.

Овој прирачник содржи многу важни безбедносни информации што треба да ги почитуваат корисниците.

Предупредувања поврзани со електрична енергија

- Не влечете го кабелот за напојување кога го влечете приклучокот за напојување на фрижидерот. Ве молиме цврсто фатете го приклучокот и извлечете го директно од штекерот.
- За да се обезбеди безбедно користење, не го оштетувајте кабелот за напојување и не користете го кабелот за напојување кога е оштетен или истрошен.
- Ве молиме користете посебен штекер и штекерот не смее да се дели со други електрични апарати.
- Приклучокот за струја треба да биде цврсто контактиран со штекерот или во спротивно може да се предизвикаат пожари.
- Ве молиме проверете дали електродата за заземјување на штекерот е опремена со сигурна линија за заземјување.
- Ве молиме исклучете го вентилот на гасот што истекува и потоа отворете ги вратите и прозорците во случај на истекување на гас и други запаливи гасови. Не исклучувајте го фрижидерот и другите електрични апарати имајќи предвид дека искра може да предизвика пожар.
- Не користете електрични апарати на горниот дел од апаратот, освен ако не се од типот препорачан од производителот.

Предупредувања за употреба

- Немојте произволно да го расклопувате или реконструирате фрижидерот, ниту да го оштетувате колото на течност за ладење; одржувањето на апаратот мора да го изврши специјалист.
- Оштетениот кабел за напојување мора да го замени производителот, неговиот оддел за одржување или сродните професионалци за да се избегне опасност.
- Празнините помеѓу вратите на фрижидерот и помеѓу вратите и телото на фрижидерот се мали, имајте предвид да не ја ставате раката на овие области за да спречите стискање на прстот. Ве молиме бидете нежни кога ја отворате вратата од фрижидерот за да избегнете паѓање на предмети.
- Не бирајте храна или садови со влажни раце во комората за замрзнување кога работи фрижидерот, особено метални контејнери за да избегнете смрзнатини.
- Не дозволувајте ниту едно дете да влезе или да се качува во фрижидерот; во спротивно може да се предизвика гушење или повреда од паѓање на детето.
- Не ставајте тешки предмети на горниот дел од фрижидерот имајќи предвид дека објектите може да паднат при затворање или отворање на вратата и може да се предизвикаат случајни повреди.
- Ве молиме извлечете го приклучокот во случај на прекин на струја или чистење. Не поврзувајте го замрзнувачот на напојување во рок од пет минути за да спречите оштетување на компресорот поради последователни стартувања.

Предупредувања за поставување

- Не ставајте запаливи, експлозивни, испарливи и високо корозивни предмети во фрижидерот за да спречите оштетување на производот или несреќи од пожар.
- Не ставајте запаливи предмети во близина на фрижидерот за да избегнете пожари.
- Фрижидерот е наменет за употреба во домаќинството, како што е складирање на храна; не смее да се користи за други цели, како што се складирање на крв, лекови или биолошки производи итн.
- Не чувајте пиво, пијалоци или други течности содржани во шишиња или затворени садови во комората за замрзнување на фрижидерот; инаку шишињата или затворените контејнери може да напукнат поради замрзнување и да предизвикаат штета.

Предупредувања за енергија

1. Апаратите за ладење може да не работат постојано (можност за одмрзнување на содржината или температурата да стане премногу топла во преградата за замрзната храна) кога се поставени подолг временски период под студениот крај на опсегот на температури за кој е дизајниран апаратот за ладење.
2. Фактот дека шумливите пијалоци не треба да се чуваат во прегради или кабинети за замрзнување храна или во прегради или кабинети со ниска температура и дека некои производи како што се водените мразови не треба да се конзумираат премногу ладни;
3. Потребата да не се надминува времето(ите) на складирање препорачано од производителите на храна за секаков вид храна, а особено за комерцијално брзо замрзната храна во прегради или кабинети за складирање храна за замрзнување и замрзната храна;
4. Мерки на претпазливост неопходни за да се спречи непотребно зголемување на температурата на замрзнатата храна при одмрзнување на апаратот за ладење, како што е завиткување на замрзнатата храна во неколку слоеви весник.
5. Фактот дека зголемувањето на температурата на замрзнатата храна за време на рачно одмрзнување, одржување или чистење може да го скрати рокот на складирање.

ПРАВИЛНА УПОТРЕБА НА ФРИЖИДЕРИ

Поставување

- Пред употреба, отстранете ги сите материјали за пакување, вклучувајќи ги долните перничуња, перничуњата од пена и лентите во внатрешноста на фрижидерот; откренете ја заштитната фолија на вратите и телото на фрижидерот.
- Чувајте го подалеку од топлина и избегнувајте директна сончева светлина. Не ставајте го замрзнувачот на влажни или водени места за да спречите 'рѓа или намалување на изолациониот ефект.
- Не прскајте или мијте го фрижидерот; не го ставајте фрижидерот на влажни места што лесно може да се полпрскаат со вода за да не влијаат на електричните изолациони својства на фрижидерот.
- Фрижидерот се става на добро проветрено внатрешно место; земјата треба да биде рамна и цврста (ротирајте лево или десно за да го прилагодите тркалото за израмнување доколку е нестабилно).
- Горниот простор на фрижидерот треба да биде поголем од 30 cm, а фрижидерот треба да биде поставен до ѕид со слободно растојание повеќе од 10 cm за да се олесни дисипацијата на топлина.

- Резервирајте доволно простор за удобно отворање на вратите и фиоките.

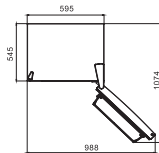

Сликата погоре е само за референца. Вистинската конфигурација ќе зависи од физичкиот производ или изјавата на дистрибутерот.

Стапала за израмнување

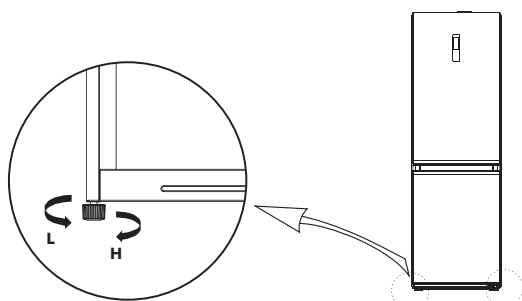

Сликата погоре е само за референца. Вистинската конфигурација ќе зависи од физичкиот производ или изјавата на дистрибутерот.

Процедури за прилагодување:

- Свртете ги стапалата во насока на стрелките на часовникот за да го подигнете фрижидерот;
- Свртете ги стапалата спротивно од стрелките на часовникот за да го спуштите фрижидерот;
- Прилагодете ги десните и левите стапала врз основа на горенаведените процедури на хоризонтално ниво.

Промена на вратата десно-лево

Список на алатки што треба да ги обезбеди корисникот			
	Крст шрафцигер		шпакла шрафцигер со тенко сечило
	5/16" штекер и клуч крцкалка		Креп трака

- Исклучете го фрижидерот и отстранете ги сите предмети од корито на вратата.
- Демонтирајте го капакот на горната шарка, исклучете ги сигналните жици, горната шарка и капачето на дупката од другата страна, извадете ја вратата од фрижидерот.

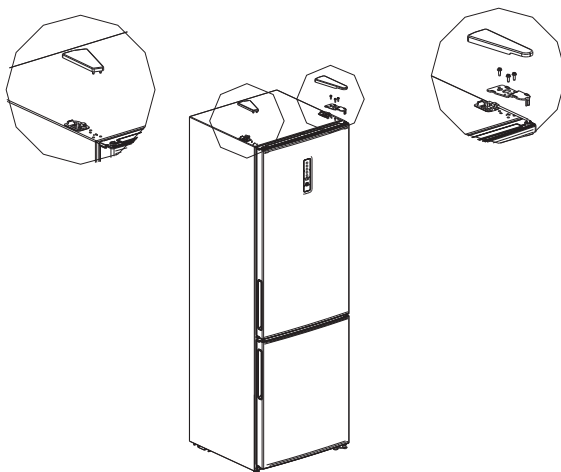

3. Демонтирајте ја средната шарка, завртките, капачињата на отворите за завртките и извадете ја вратата на замрзнувачот.

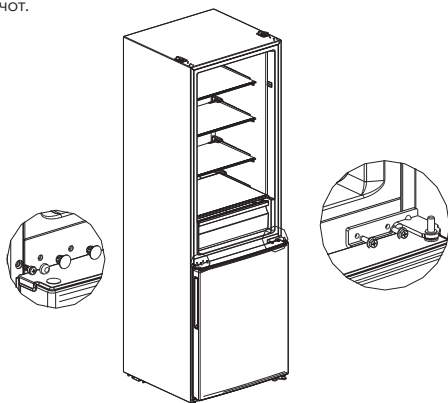

4. Демонтирајте ја долната шарка, капачињата на дупките и завртките, поставете ја оската на долната шарка на другата страна од долната шарка, а потоа инсталирајте ја шарката од другата страна.



5. Отстранете ги завртките, цевката за чаурот и затворачот на долниот крај на капакот на двете тела на вратата и монтирајте ги последователно од другата страна на телата на вратата (затворачот треба да се замени од дополнителната кеса). Потоа отстранете го горниот краен капак на вратата на ладилникот и префрлете го жичаниот ремен со цевка на ракавот на другата страна од телото на вратата. Конечно инсталирајте ја цевката за чаурот на горната шарка на вратата на ладилникот во дупката од другата страна на горниот крајен капак на вратата на ладилникот.

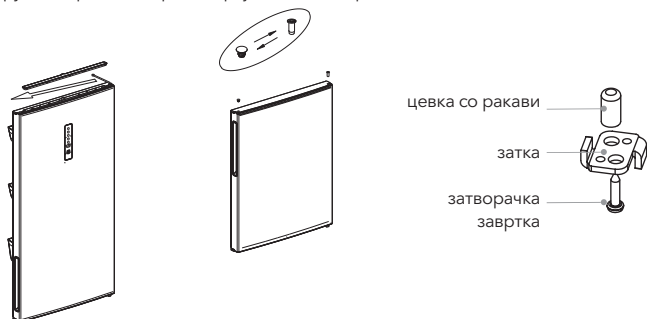

6. Ставете ја вратата на замрзнувачот на долната шарка, поставете ја средната шарка, завртките и капачињата на отворот за завртки.

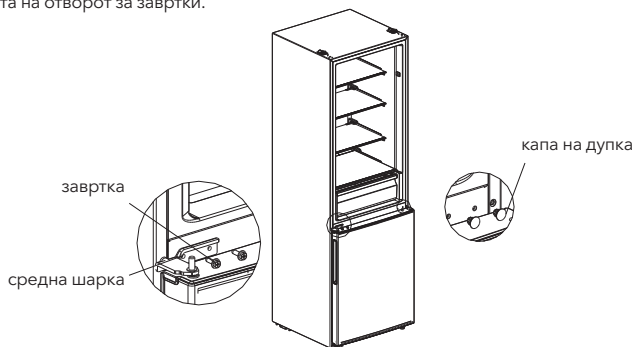

Сликата погоре е само за референца. Вистинската конфигурација ќе зависи од физичкиот производ или изјавата на дистрибутерот.

7. Поставете го телото на вратата за преградата за фрижидер на средната шарка, потоа инсталирајте ја горната шарка на другата страна на кабинетот, на крајот поврзете ги терминалите 1, 2 за сигналните жици од страната на горната шарка и приклучоците 3, 4 од другата страна и покријте го капакот на шарката и капакот на дупката.

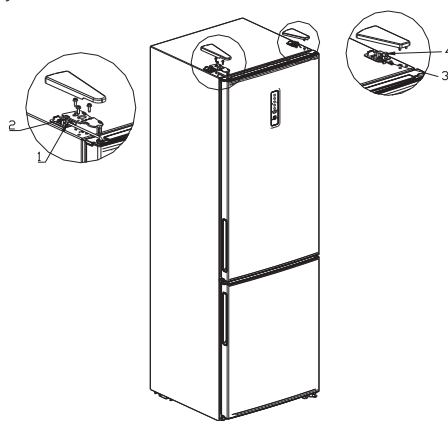

Промена на светла

Секоја замена или одржување на LED светилките е наменета да ја изврши производителот, неговиот сервисер или слично квалификувано лице.

Изворот на светлина во овој производ може да се замени само од квалификувани инженери.

Вклучување

- По транспортот, оставете го производот да остане повеќе од 2 часа пред да го вклучите напојувањето, во спротивно тоа ќе доведе до намалување на капацитетот за ладење или оштетување на производот.
- Пред ставање свежа или замрзната храна, фрижидерот треба да работи 2-3 часа или над 4 часа во лето кога температурата на околината е висока.
- Ве молиме извлекете го приклучокот во случај на прекин на струја или чистење. Не поврзувајте го замрзнувачот на напојување во рок од пет минути за да спречите оштетување на компресорот поради последователни стартувања.

Совети за заштеда на енергија

- Апаратот треба да се наоѓа на најладното место од просторијата, подалеку од апарати што произведуваат топлина или грејни канали и подалеку од директна сончева светлина.
- Оставете ја топлата храна да се излади на собна температура пред да ја ставите во апаратот. Преоптоварувањето на апаратот го принудува компресорот да работи подолго. Храната која премногу бавно замрзнува може да го изгуби квалитетот или да се расипе.
- Погрижете се правилно да ја завиткате храната и избришете ги контејнерите суви пред да ги ставите во апаратот. Ова го намалува таложењето мраз во внатрешноста на апаратот.
- Корпата за складирање на апаратот не треба да биде обложена со алуминиумска фолија, восочна хартија или хартиена крпа. Облогите ја попречуваат циркулацијата на ладниот воздух, што го прави апаратот помалку ефикасен.
- Организирајте и означете ја храната за да ги намалите отворите на вратите и продолжено то пребарување. Отстранете онолку предмети колку што е потребно истовремено и затворете ја вратата што е можно поскоро.

СТРУКТУРА И ФУНКЦИИ

Key components

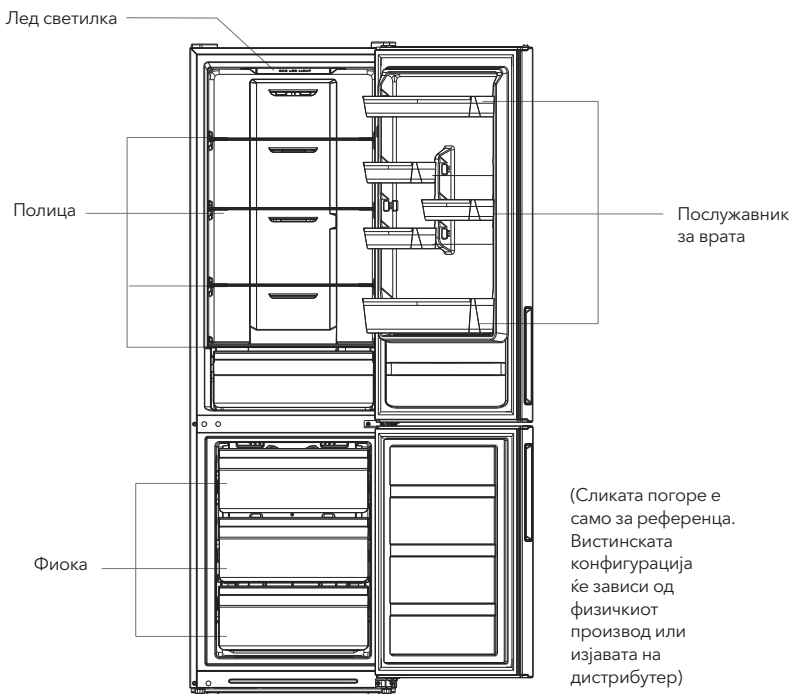

Комора за ладење

- Комората за ладење е погодна за складирање на различни овошја, зеленчук, пијалоци и друга храна што се консумира на краток рок. Предложено време на складирање од 3 дена до 5 дена.
- Храната за готвење не смее да се става во комората за ладење додека не се излади на собна температура.
- Храната се препорачува да се затвори пред да се стави во фрижидер.
- Стаклените полица може да се прилагодат нагоре или надолу за разумен простор за складирање и лесна употреба.

Комора за замрзнување

- Комората за замрзнување со ниска температура може да ја одржува храната свежа долго време и главно се користи за складирање на замрзната храна и правење мраз.
- Комората за замрзнување е погодна за складирање на месо, риба, оризови топчиња и друга храна што не треба да се консумира на краток рок.
- Парчињата месо пожелно е да се поделат на мали парчиња за лесен пристап. Ве молиме имајте предвид дека храната треба да се консумира во рокот на траење.
- Фиоки, кутии за храна, полица итн. поставени според положбата на сликата погоре се енергетски најефикасни.

Функции

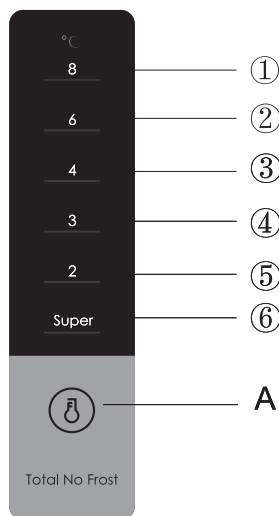

Сликата погоре е само за референца. Вистинската конфигурација ќе зависи од физичкиот производ или изјавата на дистрибутерот.

1. Копче

A. Копче за подесување на температурата на одделот за фрижидер)

2. Приказ на екран

- ① поставување на температурата 1
- ② поставување на температурата 2
- ③ поставување на температурата 3
- ④ поставување на температурата 4
- ⑤ поставување на температурата 5
- ⑥ поставување на температурата 6

3. Приказ

Кога ќе го вклучите фрижидерот, екранот на екранот (вклучувајќи го и клучното светло) целосно ќе свети 3 секунди, а потоа фрижидерот работи според поставката за температура 3.

Приказ на нормално трчање

При појава на дефект, соодветното LED светло ќе даде комбиниран приказ на кодот за дефект (во дисплејот за рециклирање);

Онаму каде што нема дефект, LED светлото ќе ја прикаже постоечката поставка на температурата.

4. Поставување на менувачот

Поставувањето на температурата ќе се менува еднаш секој пат кога ќе го притиснете копчето SET. Потоа, фрижидерот ќе работи под новата вредност за поставување по 15 секунди.

5. Прилагодување на рачно копче на амортизерот за воздух

Свртете го лизгачот на амортизерот за воздух нагоре, вистинската температура во замрзнувачот ќе падне, свртете го лизгачот на амортизерот на воздухот надолу, вистинската температура во просторијата за замрзнување ќе се зголеми.

Поставување1 -> Поставување2 -> Поставување3 -> Поставување5 -> Поставување6 -> Поставување1 ->

FREEZER-TEMP

COLDEST
|
COLDER
|
COLD



6. Код за грешка

Следниве предупредувања што се појавуваат на екранот укажуваат на соодветните дефекти на фрижидерот. Иако фрижидерот сè уште има функција за ладење и замрзнување со следните дефекти, корисникот ќе контактира со специјалист за одржување, за да се обезбеди нормална употреба на фрижидерот.

Код за грешка	Опис на дефект
ЛЕД ① и ЛЕД ② светат	Коло на сензор за температура на фрижидерот
ЛЕД ① и ЛЕД ③ светат	Сензор за одмрзнување на замрзнувачот
ЛЕД ①V ④ светат	Сензор за амбиентална температура

ОДРЖУВАЊЕ И НЕГА НА ФРИЖИДЕРОТ

Целокупно чистење

- Прашината зад фрижидерот и на земја треба навремено да се чистат за да се подобри ефектот на ладење и заштедата на енергија.
- Редовно проверувајте ја заптивката на вратата за да бидете сигурни дека нема остатоци. Исклучете ја заптивката на вратата со мека крпа натопена со вода со сапуница или разреден детергент.
- Внатрешноста на фрижидерот треба редовно да се чисти за да се избегне мирис.
- Ве молиме исклучете го напојувањето пред да ја чистите внатрешноста, отстранете ја целата храна, пијалоци .полици, фиоки итн.
- Користете мека крпа или сунѓер за чистење на внатрешноста на фрижидерот, со две лажици сода бикарбона и 1 литар топла вода. Потоа исплакнете со вода и избришете го. По чистењето, отворете ја вратата и оставете ја природно да се исуши пред да го вклучите напојувањето.
- За места кои тешко се чистат во фрижидер (како тесни сендвичи, празнини или агли), се препорачува редовно да се бришат со мека крпа, мека четка итн. и кога е потребно, во комбинација со некои помошни алатки (како како тенки стапчиња) за да се осигура дека нема акумулација на загадувачи или бактерии во овие области.
- Не користете сапун, детергент, прашок за чистење, средство за чистење спреј итн., бидејќи тие може да предизвикаат мирис во внатрешноста на фрижидерот или контаминирана храна.
- Исклучете ја рамката од шишето, полиците и фиоките со мека крпа натопена со вода со сапуница или разреден детергент. Се суши со мека крпа или се суши природно.
- Избришете ја надворешната површина на фрижидерот со мека крпа натопена со вода со сапуница, детергент и сл., а потоа избришете ја на суво.
- Не користете тврди четки, чисти челични топчиња, жичени четки, абразиви (како пасти за заби), органски растворувачи (како алкохол, ацетон, масло од банана итн.), врела вода, киселински или алкални предмети, кои може да го оштетат фрижидерот површината и внатрешноста. Водата што врие и органските растворувачи како што е бензенот може да ги деформираат или оштетат пластичните делови.
- Не плакнете директно со вода или други течности за време на чистењето за да избегнете кратки споеви или да влијаате на електричната изолација по потопување.



Ве молиме исклучете го фрижидерот за одмрзување и чистење.

Чистење на стаклената полица

- Отстранете ја фиоката на стаклената полица;
- Подигнете ја предната страна на стаклената полица (околу 60°), а потоа извлечете ја;
- Отстранете ја стаклената полица и исклучете ја по потреба;
- Обратна операција е за вградување на стаклена полица.

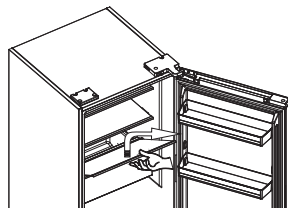

Одмрзување

- Фрижидерот е направен врз основа на принципот на воздушно ладење и на тој начин има функција за автоматско одмрзување. Мразот настанат поради промена на сезоната или температурата може да се отстрани и рачно со исклучување на апаратот од напојување или со бришење со сува крпа.

Надвор од работа

- Прекин на струја: Во случај на прекин на струја, дури и ако е во лето, храната во апаратот може да се чува неколку часа; за време на прекин на електричната енергија, времето на отворање на вратата треба да се намали и да не се става повеќе свежа храна во апаратот.
- Долготрајна неупотреба: Апаратот треба да се исклучи од струја и потоа да се исчисти; тогаш вратите се оставаат отворени за да се спречи мирис.

- Преместување: Пред да се помести фрижидерот, извадете ги сите предмети внатре, фиксирајте ги стаклените прегради, држачот за зеленчук, фиоките на комората за замрзнување и слично со лента, и затегнете ги стапалата за израмнување; затворете ги вратите и поправете ги со лента. За време на движењето, апаратот не треба да се поставува наопаку или хоризонтално, ниту да се вибрира; наклонот за време на движењето не треба да биде поголем од 45°.



Апаратот ќе работи непрекинато откако ќе се вклучи. Општо земено, работата на апаратот не треба да се прекинува; во спротивно може да се наруши работниот век.

РЕШАВАЊЕ НА ПРОБЛЕМИ

Може да се обидете сами да ги решите следните едноставни проблеми.
Доколку не можат да се решат, ве молиме контактирајте го одделот за постпродажба.

Неуспешна операција	Проверете дали апаратот е приклучен на струја или дали приклучокот е во добро вметнат Проверете дали напонот е премногу низок Проверете дали има прекин на електричната енергија или делумни кола се исклучени
Мирис	Храната со јак мирис треба да биде цврсто завиткана Проверете дали има расипана храна Исчистете ја внатрешноста на фрижидерот
Долготрајна работа на компресорот	Долгото работење на фрижидерот е нормално во лето кога температурата на околината е висока Не е сугерирано да имате премногу храна во апаратот истовремено Храната треба да се излади пред да се стави во апаратот Вратите се отвораат премногу често
Светилките не успеваат да се уклучат	Проверете дали фрижидерот е приклучен на напојување и дали светилката е оштетена
Вратите не можат да се затворат правилно	Вратата е заглавена од пакети со храна Фрижидерот е навален
Гласна бучава	Проверете дали подот е на ниво и дали фрижидерот е стабилно поставен Проверете дали додатоците се поставени на соодветни локации
Заптивката на вратата не е затегната	Отстранете ги надворешните материи на заптивката на вратата Загрејте ја заптивката на вратата и потоа изладете ја за реставрација (или дувајте го со електричен фен или користете топла крпа за загревање)
Сад за складирање на кондензација и отопување се прелева	Има премногу храна во комората или складираната храна содржи премногу вода, што резултира со тешко одмрзнување Вратите не се затворени правилно, што резултира со замрзнување поради влез на воздух и зголемена вода поради одмрзнување
Топло кукиште	Дисипација на топлина на вградениот кондензатор преку кукиштето, што е нормално. Кога кукиштето станува жешко поради високата температура на околината и складирањето на премногу храна, се препорачува да се обезбеди звучна вентилација за да се олесни дисипацијата на топлината.
Површинска кондензација	Кондензацијата на надворешната површина и заптивките на вратите на фрижидерот е нормална кога влажноста на околината е превисока. Само избришете го кондензатот со чиста крпа.
Абнормален шум	Звук: Компресорот може да произведува зуи за време на работата, а зуењето: се гласни особено при стартување или запирање. Ова е нормално. Пукање: Ладилното средство кое тече во внатрешноста на апаратот може да предизвика крцкање, што е нормално.

Предупредувања за фрлање



Ладилното средство и материјалот за пена од циклопентан што се користат за фрижидерот се запаливи. Затоа, кога ладилникот се струга, тој треба да се чува подалеку од кој било извор на пожар и да биде извлечен од специјална компанија за опоравување со соодветна квалификација освен да се отстранува со согорување, за да се спречи оштетување на животната средина или каква било друга штета.



Кога фрижидерот е изгребан, расклопете ги вратите и извадете ја заптивката од вратата и полиците; ставете ги вратите и полиците на соодветно место, за да спречите заробување на кое било дете.



Правилно отстранување на овој производ:

Оваа ознака покажува дека овој производ не треба да се фрла со друг отпад од домаќинството низ ЕУ. За да спречите можна штета на животната средина или на човековото здравје од неконтролирано депонирање отпад, рециклирајте го одговорно за да промовирате одржлива повторна употреба на материјалните ресурси. За да го вратите користениот уред, користете ги системите за враќање и наплата или контактирајте со продавачот каде што е купен производот. Тие можат да го земат овој производ за еколошки безбедно рециклирање.

INSTRUCȚIUNI DE SIGURANȚĂ

- Acest aparat este destinat să fie utilizat în aplicații casnice și similare, cum ar fi zonele de bucătărie pentru personal din magazine, birouri și alte medii de lucru; ferme și de către clienți în hoteluri, moteluri și alte medii de tip rezidențial; medii tip pensiune; catering și aplicații similare non-retail.
- Acest aparat nu este destinat utilizării de către persoane (inclusiv copiii) cu capacități fizice, senzoriale sau mentale reduse sau cu lipsă de experiență și cunoștințe, cu excepția cazului în care acestea au fost supravegheate sau instruite cu privire la utilizarea aparatului de către o persoană responsabilă pentru siguranța lor.)
- Copiii trebuie supravegheați pentru a se asigura că nu se joacă cu aparatul.
- Dacă cablul de alimentare este deteriorat, acesta trebuie înlocuit de către producător, agentul său de service sau persoane calificate pentru a evita un pericol.
- Nu depozitați în acest aparat substanțe explozive, cum ar fi cutii de aerosoli cu propulsor inflamabil.
- Aparatul trebuie scos din priză după utilizare și înainte de a efectua întreținerea de către utilizator.
- Păstrați orificiile de ventilație, în carcasa aparatului sau în structura încorporată, libere de obstacole.
- Nu folosiți dispozitive mecanice sau alte mijloace pentru a accelera procesul de dezghețare, altele decât cele recomandate de producător.
- Nu deteriorați circuitul de agent frigorific.
- Nu folosiți aparate electrice în interiorul compartimentelor de depozitare a alimentelor ale aparatului, decât dacă sunt de tipul recomandat de producător.
- Vă rugăm aruncați aparatul în conformitate cu reglementările locale, deoarece utilizează gaz inflamabil și agent frigorific.
- Când poziționați aparatul, asigurați-vă că cablul de alimentare nu este blocat sau deteriorat.
- Nu localizați mai multe prize portabile sau surse de alimentare portabile în partea din spate a aparatului.
- Nu utilizați prelungitoare sau adaptoare fără împământare (cu doi pini).
- Risc de blocare a copiilor. Înainte de a arunca aparatul:
 - Scoateți ușile.
 - Lăsați rafturile la locul lor, astfel încât copiii să nu se urce cu ușurință înăuntru
- Aparatul trebuie deconectat de la sursa de alimentare electrică înainte de a încerca instalarea accesoriilor.
- Refrigerantul și materialul spumant de ciclopentan folosit pentru frigider sunt inflamabile. Prin urmare, atunci când frigiderul este casat, acesta trebuie ținut departe de orice sursă de foc și recuperat de o firmă specială de recuperare cu calificare corespunzătoare, altfel decât să fie eliminat prin ardere, pentru a preveni deteriorarea mediului sau orice alte daune.
- Acest aparat poate fi folosit de copii cu vârsta de la 8 ani și peste și de persoane cu capacități fizice senzoriale sau mentale reduse sau cu lipsă de experiență și cunoștințe, dacă au primit supraveghere sau instrucțiuni privind utilizarea aparatului într-un mod sigur și înțeleg pericolele implicate. . Copiii nu se vor juca cu aparatul. Curățarea și întreținerea utilizatorului nu trebuie efectuate de copii fără supraveghere. Copiii cu vârsta cuprinsă între 3 și 8 ani au voie să încarce și să descarce aparatele frigorifice.
- Ușile trebuie să aibă încuietori și chei pentru a preveni blocarea copiilor în interior. Pentru a evita contaminarea alimentelor, vă rugăm să respectați următoarele instrucțiuni: poate provoca o creștere semnificativă a temperaturii în compartimentele aparatului.
 - Curățați în mod regulat suprafețele care pot intra în contact cu alimentele și sistemele de drenaj accesibile.
 - Curățați rezervoarele de apă dacă nu au fost folosite timp de 48 de ore; spălați sistemul de apă conectat la o sursă de apă dacă apa nu a fost extrasă timp de 5 zile. (nota 1)
 - Păstrați carnea și peștele crud în recipiente adecvate în frigider, astfel încât să nu intre în contact cu alte alimente sau să picure peste acestea.
 - Compartimentele pentru alimente congelate cu sunt potrivite pentru depozitarea alimentelor precongolate, depozitarea sau prepararea înghețatei și prepararea cuburilor de gheață. (nota 2)
 - Compartimentele cu una, două și trei stele nu sunt potrivite pentru congelarea alimentelor proaspete. (nota 3)
 - Dacă aparatul frigorific este lăsat gol pentru perioade lungi de timp, opriți, dezghețați, curățați, uscați și lăsați ușa deschisă pentru a preveni formarea mucegaiului în interiorul aparatului. Nota 1,2,3: Vă rugăm să confirmați dacă este aplicabil în funcție de tipul de compartiment al produsului dumneavoastră.
- Acest dispozitiv de răcire nu este destinat utilizării ca dispozitiv încorporat
- Orice înlocuire sau întreținere a becurilor LED trebuie efectuată de către producător, tehnicianul său de service sau o persoană calificată similar.
- Acest produs conține o lampă din categoria de eficiență (F).

Sensul atribuit simbolurilor de siguranță



Acesta este un simbol de interdicție. Orice nerespectare a instrucțiunilor marcate cu acest simbol poate duce la deteriorarea produsului sau poate pune în pericol siguranța personală a utilizatorului.



Acesta este un simbol de avertizare. Este necesar să se opereze cu respectarea strictă a instrucțiunilor marcate cu acest simbol; sau în alt mod poate fi cauzată deteriorarea produsului sau vătămări corporale.



Acesta este un simbol de avertizare. Instrucțiunile marcate cu acest simbol necesită o atenție specială. Atenția insuficientă poate duce la răni ușoare sau moderate sau deteriorarea produsului.

Acest manual conține informații importante privind siguranța, care trebuie respectate de către utilizatori.

Avertismente referitoare la electricitate

- Nu trageți de cablul de alimentare când trageți de ștecherul frigiderului. Vă rugăm să prindeți ferm ștecherul și să-l scoateți direct din priză.
- Pentru a asigura o utilizare în siguranță, nu deteriorați cablul de alimentare și nu utilizați cablul de alimentare atunci când este deteriorat sau uzat.
- Vă rugăm să utilizați o priză de alimentare dedicată, iar priza de alimentare nu trebuie să fie partajată cu alte aparate electrice. Ștecherul trebuie să fie ferm în contact cu priza, altfel ar putea fi provocate incendii.
- Vă rugăm să vă asigurați că electrodul de împământare al prizei de alimentare este echipat cu o linie de împământare fiabilă.
- Vă rugăm să închideți robinetul de scurgere a gazului și apoi deschideți ușile și ferestrele în caz de scurgere de gaz și alte gaze inflamabile. Nu deconectați frigiderul și alte aparate electrice, având în vedere că scântea poate provoca un incendiu.
- Nu folosiți aparate electrice pe partea superioară a aparatului, decât dacă sunt de tipul recomandat de producător.

Atenționări de utilizare

- Nu dezamblați sau reconstruiți în mod arbitrar frigiderul și nici nu deteriorați circuitul de agent frigorific; întreținerea aparatului trebuie efectuată de un specialist.
- Cablul de alimentare deteriorat trebuie înlocuit de către producător, departamentul de întreținere sau profesioniști pentru a evita pericolul.
- Decalajele dintre ușile frigiderului și dintre uși și corpul frigiderului sunt mici, rețineți că nu puneți mâna în aceste zone pentru a preveni strângerea degetului. Vă rugăm să fiți atent când deschideți ușa frigiderului pentru a evita căderea articolelor.
- Nu ridicați alimente sau recipiente cu mâinile ude în camera de congelare când frigiderul este în funcțiune, în special recipiente metalice pentru a evita degerăturile.
- Nu permiteți niciunui copil să intre sau să se urce în frigider; în caz contrar, poate fi provocată rănirea copilului prin sufocare sau cădere.
- Nu așezați obiecte grele pe partea superioară a frigiderului, având în vedere că pot cădea atunci când închideți sau deschideți ușa și pot fi cauzate răni accidentale.
- Vă rugăm să scoateți ștecherul în caz de pană de curent sau de curățare. Nu conectați congelatorul la sursa de alimentare în decurs de cinci minute pentru a preveni deteriorarea compresorului din cauza pornirilor succesive.

Avertismente privind amplasarea

- Nu introduceți în frigider obiecte inflamabile, explozive, volatile și foarte corozive pentru a preveni deteriorarea produsului sau producerea incendiilor.
- Nu amplasați obiecte inflamabile în apropierea frigiderului pentru a evita incendii.
- Frigiderul este destinat uzului casnic, cum ar fi depozitarea alimentelor; acesta nu trebuie utilizat în alte scopuri, cum ar fi depozitarea sângelui, a medicamentelor sau a produselor biologice etc.
- Nu depozitați berea, băutura sau alte lichide din sticle sau recipientele închise în camera de congelare a frigiderului; în caz contrar, sticlele sau recipientele închise se pot crăpa din cauza înghețului și pot provoca daune.

Avertismente pentru energie

1. Este posibil ca aparatele frigorifice să nu funcționeze în mod constant (posibilitatea dezghețării conținutului sau temperatura să devină prea caldă în compartimentul pentru alimente congelate) atunci când sunt amplasate pentru o perioadă lungă de timp sub limita rece a intervalului de temperaturi pentru care este proiectat aparatul frigorific.
2. Faptul că băuturile efervescente nu trebuie depozitate în compartimente sau rafturi congelatoare pentru alimente sau în compartimente sau dulapuri cu temperatură scăzută și că unele produse precum gheața nu trebuie consumate prea reci.
3. Necesitatea de a nu depăși timpul de păstrare recomandat de producătorii de alimente pentru orice fel de alimente și în special pentru alimentele congelate rapid din comerț în compartimente sau dulapuri de depozitare a alimentelor congelate;
4. Măsurile de precauție necesare pentru a preveni o creștere nejustificată a temperaturii alimentelor congelate în timpul dezghețării aparatului frigorific, cum ar fi ambalarea alimentelor congelate în multe straturi de ziar.
5. Faptul ca o creștere a temperaturii alimentelor congelate în timpul dezghețării manuale, întreținerii sau curățării ar putea scurta durata de viață.

UTILIZAREA ADECVATĂ A CONGELATORULUI

Așezare

- Înainte de utilizare, îndepărtați toate materialele de ambalare, inclusiv pernele inferioare, tamponurile de spumă și benzile din interiorul frigiderului; rupeți folia de protecție de pe uși și corpul frigiderului.
- A se ține departe de căldură și evita lumina directă a soarelui. Nu așezați congelatorul în locuri umede pentru a preveni rugină sau reducerea efectului de izolare.
- Nu pulverizați sau spălați frigiderul; nu puneți frigiderul în locuri umede ușor de stropit cu apă pentru a nu afecta proprietățile de izolare electrică ale frigiderului.
- Frigiderul se așează într-un loc interior bine ventilat; solul trebuie să fie plat și robust (roțiți-vă la stânga sau la dreapta pentru a regla roata pentru nivelare dacă este instabilă).
- Spațiul superior al frigiderului trebuie să fie mai mare de 30 cm, iar frigiderul trebuie așezat pe un perete cu o distanță liberă mai mare de 10 cm pentru a facilita disiparea căldurii.

- Spațiu suficient pentru deschiderea ușilor și a sertarelor.

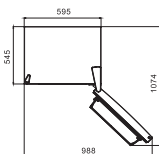

Imaginea de mai sus este orientativă. Configurația reală depinde de produsul fizic sau declarația producătorului.

Poziționarea picioarelor

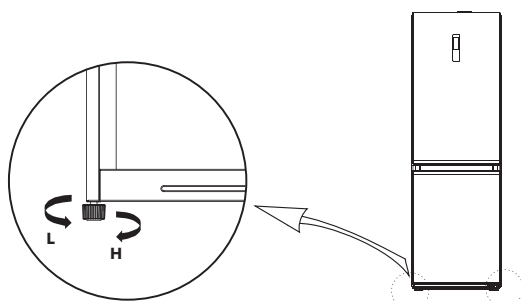





Imaginea de mai sus este doar orientativă. Configurația depinde de starea fizică a produsului sau declarația distribuitorului.

Proceduri de ajustare:

- Rotiți picioarele în sensul acelor de ceasornic pentru a ridica frigiderul;
- Rotiți picioarele în sens invers acelor de ceasornic pentru a coborî frigiderul;
- Reglați picioarele drepte și stângi pe baza procedurilor de mai sus la un nivel orizontal.

Mutarea ușii de pe stânga pe dreapta

Sculele vor fi asigurate de către utilizator.			
	Șurubelniță în cruce		Șpaclu Șurubelniță cu lamă subțire
	5/16" Priză și rachetă		Bandă adezivă

- Scoateți toate alimentele de pe rafturile interioare.
- Demontați capacul balamalei superioare, balamaua superioară și capacul orificiului de pe cealaltă parte capac.

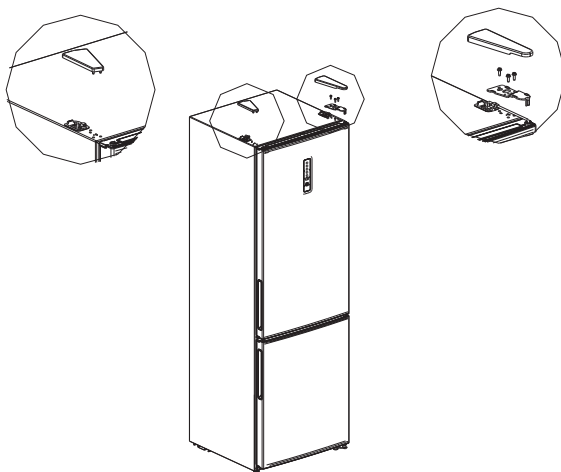

3. Scoateți ușa frigiderului, balamaua din mijloc și capacele orificiilor pentru șuruburi de pe cealaltă parte.

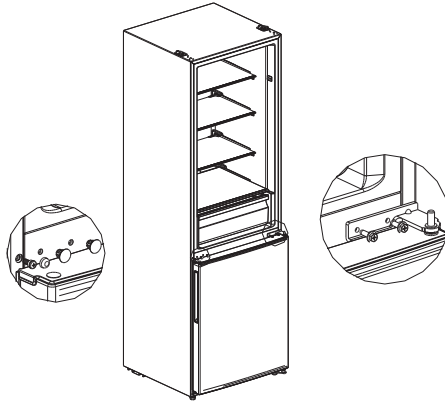

4. Demontați balamaua inferioară, capacele orificiilor și șuruburile, instalați arborele balamalei inferioare pe cealaltă parte a balamalei inferioare, apoi instalați balamaua pe cealaltă parte.

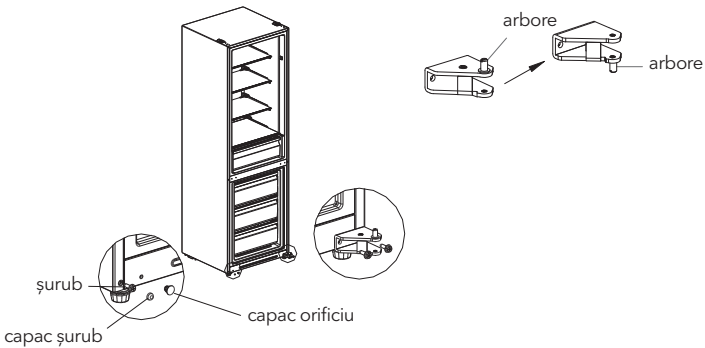

5. Demontați șuruburile, țeava manșonului și opritorul de pe capatul inferior al celor două corpuri de uși și instalați-le succesiv pe cealaltă parte a corpurilor de uși (opritorul trebuie înlocuit din pungă suplimentară). Apoi scoateți capatul superior al ușii răcitorului și comutați cablajul de cabluri cu o țeavă de manșon pe cealaltă parte a corpului ușii. În cele din urmă, instalați țeava de manșon a balamalei superioare pe ușa răcitorului în orificiul de pe cealaltă parte a capacului de capăt superior al ușii răcitorului.

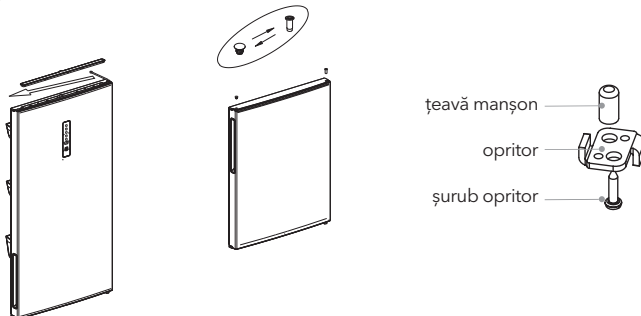

6. Puneți ușa congelatorului pe balamaua inferioară, instalați balamaua din mijloc, șuruburile și capacele orificiilor pentru șuruburi.

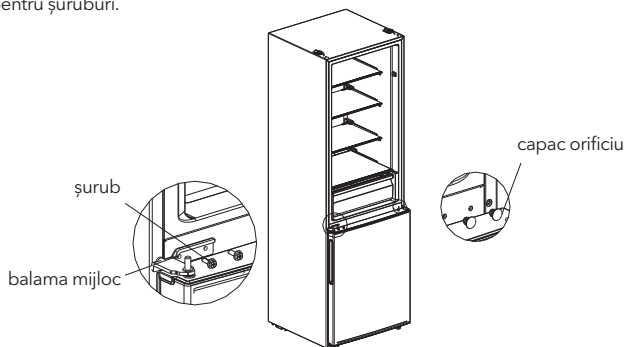

Imaginea de mai sus este doar orientativă. Configurația depinde de starea fizică a produsului sau declarația distribuitorului.

7. Așezați corpul ușii pentru compartimentul frigider pe balamaua din mijloc, apoi instalați balamaua superioară pe cealaltă parte a dulapului, în cele din urmă conectați bornele 1, 2 pentru firele de semnal din partea laterală a balamalei superioare și bornele 3, 4 pe cealaltă parte și acoperiți capacul balamalei și capacul orificiului.

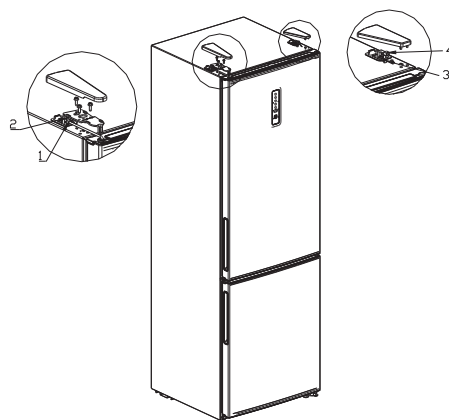

Schimbarea becurilor

Orice înlocuire sau întreținere a lămpilor LED trebuie făcută de producător, agentul de service sau o persoană calificată.

Becurile din acest produs pot fi înlocuite doar de ingineri calificați.

Pornire

- După transport, vă rugăm să lăsați produsul să stea mai mult de 2 ore înainte de a porni alimentarea, altfel va duce la o scădere a capacității de răcire sau la deteriorarea produsului.
- Înainte de a pune alimente proaspete sau congelate, frigiderul trebuie să funcționeze timp de 2-3 ore, sau mai mult de 4 ore vara când temperatura ambientală este ridicată.
- Vă rugăm să scoateți ștecherul în caz de pană de curent sau de curățare. Nu conectați congelatorul la sursa de alimentare în decurs de cinci minute pentru a preveni deteriorarea compresorului din cauza pornirilor succesive.

Recomandări pentru economisirea energiei

- Aparatul trebuie amplasat în cea mai răcoroasă zonă a încăperii, departe de aparatele care produc căldură sau de conductele de încălzire și ferit de lumina directă a soarelui.
- Lăsați alimentele fierbinți să se răcească la temperatura camerei înainte de a le introduce în aparat. Suprîncărcarea aparatului forțează compresorul să funcționeze mai mult. Alimentele care îngheață prea încet pot pierde calitatea sau se pot strica.
- Asigurați-vă că împachetați alimentele în mod corespunzător și ștergeți recipientele înainte de a le introduce în aparat. Acest lucru reduce acumularea de îngheț în interiorul aparatului.
- Recipientul de depozitare a aparatului nu trebuie acoperit cu folie de aluminiu, hârtie sau prosoape de hârtie. Căptușelile interferează cu circulația aerului rece, făcând aparatul mai puțin eficient.
- Organizați și etichetați alimentele pentru a reduce deschiderile ușilor și căutările extinse. Scoateți cât mai multe articole necesare simultan și închideți ușa cât mai curând posibil.

STRUCTURĂ ȘI FUNCȚII

Componente-cheie

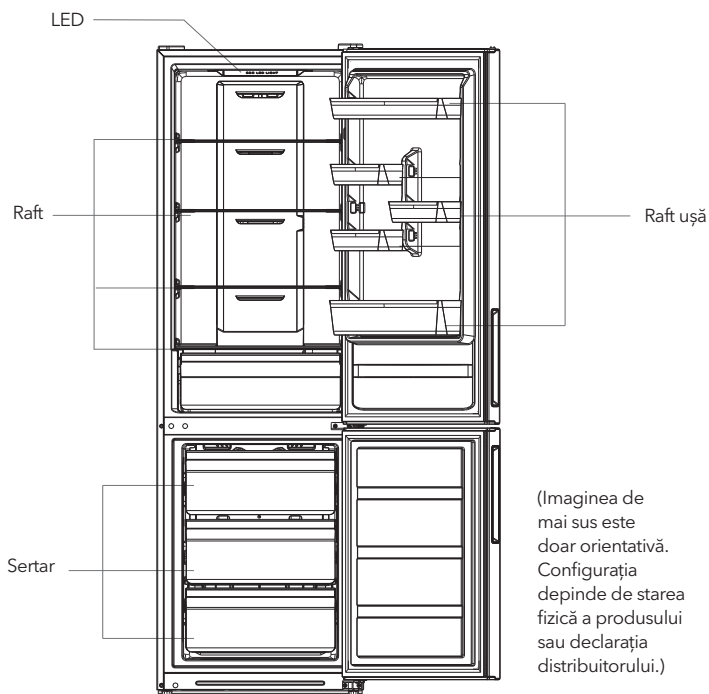

Camera frigorifică

- Camera frigorifică este potrivită pentru depozitarea unei varietăți de fructe, legume, băuturi și alte alimente consumate pe termen scurt. Timp de depozitare recomandat de la 3 la 5 zile.
- Alimentele nu trebuie introduse în camera frigorifică până când nu se răcesc la temperatura camerei.
- Alimentele se recomandă să fie sigilate înainte de a le pune în frigider.
- Rafturile din sticlă pot fi reglate în sus sau în jos pentru un spațiu rezonabil de depozitare și o utilizare ușoară.

Camera de congelare

- Camera de congelare la temperatură joasă poate păstra alimentele proaspete pentru o perioadă lungă de timp și este folosită în principal pentru a păstra alimente congelate și pentru a face gheață.
- Camera de congelare este potrivită pentru depozitarea cărnii, peștelui și a altor alimente care nu trebuie consumate pe termen scurt.
- Bucățiile de carne sunt de preferat să fie în bucăți mici pentru un acces ușor. Vă rugăm să rețineți că alimentele vor fi consumate în timpul de depozitare.
- Sertarele, cutiile pentru alimente, rafturile etc. amplasate conform poziției din imaginea de mai sus sunt cele mai eficiente energetic.

Funcții

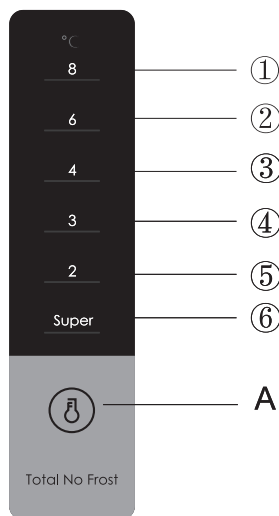

Imaginea de mai sus este doar orientativă. Configurația depinde de starea fizică a produsului sau declarația distribuitorului.

1. Taste

A. Buton setare temperatură

2. Ecran afișaj

- ① setare temperatură 1
- ② setare temperatură 2
- ③ setare temperatură 3
- ④ setare temperatură 4
- ⑤ setare temperatură 5
- ⑥ setare temperatură 6

3. Afișare

Când porniți frigiderul, ecranul de afișare (inclusiv becul) va străluci complet timp de 3 secunde, apoi frigiderul funcționează conform setării de temperatură 3.

Afișarea funcționării normale

La apariția unei defecțiuni, lumina LED corespunzătoare va oferi o afișare combinată a codului de eroare (în afișajul de reciclare);

Dacă nu există nicio defecțiune, ledul va afișa setarea de temperatură existentă.

4. Setarea vitezei

Setarea temperaturii va fi schimbată o dată de fiecare dată când apăsați tasta SET. Apoi, frigiderul va funcționa sub noua valoare de setare după 15 secunde.

5. Reglarea manuală a clapetei de aer

Rotiți glisorul clapetei de aer în sus, temperatura reală din interiorul camerei congelatorului va scădea,

Rotiți glisorul clapetei de aer în jos, temperatura reală din interiorul camerei congelatorului va crește.

Setare1 -> Setare2 -> Setare3 -> Setare5 -> Setare6 -> Setare1 ->

FREEZER-TEMP

COLDEST

COLDER

COLD



6. Cod de eroare

Următoarele avertismente care apar pe afișaj indică defecțiunile frigiderului. Deși frigiderul poate avea încă funcția de răcire și congelare cu următoarele defecțiuni, utilizatorul trebuie să contacteze un specialist în întreținere, astfel încât să se asigure utilizarea normală a frigiderului.

Cod eroare	Descriere eroare
The LED ① and LED ② lit	Circuit senzor temperatură frigider
The LED ① and LED ③ lit	Senzor dezghețare congelator
The LED ① and LED ④ lit	Senzor temperatură ambientală

ÎNTREȚINEREA FRIGIDERULUI

Curățare generală

- Praful din spatele frigiderului și de pe sol trebuie curățat în timp util pentru a îmbunătăți efectul de răcire și a economisi energie.
- Verificați în mod regulat garnitura ușii pentru a vă asigura că nu există resturi. Curățați garnitura ușii cu o cârpă moale umezită cu apă cu săpun sau detergent diluat.
- Interiorul frigiderului trebuie curățat regulat pentru a evita mirosul.
- Vă rugăm să opriți alimentarea înainte de a curăța interiorul, îndepărtați toate alimentele, băuturile, rafturile, sertarele etc.
- Folosiți o cârpă moale sau un burete pentru a curăța interiorul frigiderului, cu două linguri de bicarbonat de sodiu și un litru de apă caldă. Apoi clătiți cu apă și ștergeți. După curățare, deschideți ușa și lăsați-o să se usuce natural înainte de a porni.
- Pentru zonele greu de curățat în frigider (cum ar fi porțiuni înguste, goluri sau colțuri), se recomandă să le ștergeți în mod regulat cu o cârpă moale, perie moale etc. și atunci când este necesar, combinate cu unele unelte auxiliare (cum ar fi ca bețișoare subțiri) pentru a asigura nicio acumulare de contaminanți sau bacterii în aceste zone.
- Nu folosiți săpun, detergent, praf pentru spălat, spray de curățat etc., deoarece acestea pot provoca mirosuri în interiorul frigiderului sau alimente contaminate.
- Curățați cadrul sticlei, rafturile și sertarele cu o cârpă moale umezită cu apă cu săpun sau detergent diluat. Uscați cu o cârpă moale sau uscați în mod natural.
- Ștergeți suprafața exterioară a frigiderului cu o cârpă moale umezită cu apă cu săpun, detergent etc., apoi ștergeți-l.
- Nu utilizați perii dure, bile de oțel, perii de sârmă, abrazive (cum ar fi paste de dinți), solvenți organici (cum ar fi alcool, acetonă, ulei de banane etc.), apă clocotită, articole acide sau alcaline, care pot deteriora frigiderul, suprafața și interiorul. Apa clocotită și solvenții organici, cum ar fi benzenul, pot deforma sau deteriora piesele din plastic.
- Nu clătiți direct cu apă sau alte lichide în timpul curățării pentru a evita scurtcircuitele sau pentru a afecta izolația electrică după imersare.



Scoateți din priză înainte de curățare.

Curățarea rafturilor din sticlă

- Scoateți sertarul de pe raftul de sticlă;
- Ridicați partea din față a raftului de sticlă (aproximativ 60°), apoi trageți-l afară;
- Scoateți raftul de sticlă și curățați după cum este necesar
- Operația inversă este pentru instalarea raftului de sticlă.

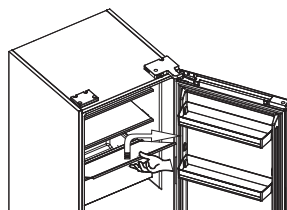

Dezghețare

- Frigiderul este fabricat pe baza principiului refrigerării cu aer și astfel dispune de funcția de dezghețare automată.

Înghițelul format din cauza schimbării anotimpului sau a temperaturii poate fi, de asemenea, îndepărtat manual prin deconectarea aparatului de la sursa de alimentare sau prin ștergerea cu un prosop uscat.

Inactivitate

- Pană de curent: În cazul unei întreruperi de curent, chiar dacă este vară, alimentele din interiorul aparatului pot fi păstrate timp de câteva ore; în timpul întreruperii curentului, timpii de deschidere a ușii vor fi reduși și nu se vor mai introduce alimente proaspete în aparat.
- Neutilizare de lungă durată: Aparatul trebuie scos din priză și apoi curățat; apoi ușile sunt lăsate deschise pentru a preveni formarea mirosurilor.

- Mutare: înainte de mutarea frigiderului, scoateți toate obiectele, fixați pereții despărțitori de sticlă, suportul pentru legume, sertarele camerei de congelare etc. cu bandă adezivă și strângeți picioarele de nivelare; închideți ușile și fixați-le cu bandă adezivă. În timpul deplasării, aparatul nu trebuie așezat cu capul în jos sau orizontal și nici să fie vibrat; înclinarea în timpul mișcării nu trebuie să fie mai mare de 45°.



Aparatul va funcționa continuu odată ce este pornit. În general, funcționarea aparatului nu trebuie întreruptă; în caz contrar, durata de viață poate fi afectată.

DEPANARE

Puteți încerca să rezolvați singur următoarele probleme simple.

Dacă acestea nu pot fi rezolvate, vă rugăm să contactați departamentul post-vânzare.

Nefuncționare	Verificați dacă aparatul este conectat la curent sau dacă ștecherul este bine în contact Verificați dacă tensiunea este prea scăzută Verificați dacă există o întrerupere a curentului sau s-au declanșat circuite parțiale
Miros	Alimentele mirositoare trebuie să fie etanș împachetate Verificați dacă există alimente stricate Curățați interiorul frigiderului
Funcționare îndelungată a compresorului	Funcționarea îndelungată a frigiderului este normală vara când temperatura ambientală este ridicată Nu este recomandat să aveți prea multă mâncare în aparat în același timp Mâncarea se va răci înainte de a fi introdusă în aparat. Ușile sunt deschise prea des
Becurile nu se aprind	Verificați dacă frigiderul este conectat la sursa de alimentare și dacă lumina de iluminare este deteriorată
Ușile nu se închid rapid	Ușa este blocată de pachetele alimentare. Frigiderul este înclinat
Zgomot	Verificați dacă podeaua este nivelată și dacă frigiderul este așezat stabil Verificați dacă accesoriile sunt amplasate în locuri adecvate
Garnitura ușii nu se închide	Îndepărtați corpurile străine de pe garnitura ușii Încălziți garnitura ușii și apoi răciți-o pentru restaurare (sau suflați-l cu un uscător electric sau folosiți un prosop fierbinte pentru încălzire)
Containerul de apă este plin	Există prea multă mâncare în cameră sau alimentele depozitate conțin prea multă apă, ceea ce duce la o dezghețare puternică Ușile nu sunt închise corespunzător, rezultând îngheț din cauza intrării de aer și creșterea apei din cauza dezghețului
Carcasă fierbinte	Disiparea căldurii condensatorului încorporat prin carcasă, ceea ce este normal. Când carcasa devine fierbinte din cauza temperaturii ambientale ridicate și a depozitării prea multor alimente, se recomandă asigurarea unei ventilații sonore pentru a facilita disiparea căldurii.
Consens pe suprafață	Condensul pe suprafața exterioară și pe garniturile ușilor frigiderului este normal când umiditatea ambientală este prea mare. Doar ștergeți condensul cu un prosop curat.
Zgomot anormal	Băzâit: compresorul poate produce zgomot în timpul funcționării, iar zgomotul: sunt puternic, în special la pornire sau oprire. Asta este normal. Scârțâit: agentul frigorific care curge în interiorul aparatului poate produce scârțâit, ceea ce este normal.

Recomandări pentru eliminare



Refrigerantul și materialul spumant ciclopentan utilizat pentru frigider sunt inflamabile. Prin urmare, atunci când frigiderul este răzuit, acesta trebuie ținut departe de orice sursă de foc și recuperat de către o firmă de recuperare cu calificare corespunzătoare, nu eliminate prin ardere, astfel încât să se prevină deteriorarea mediului sau orice alte daune.



Când frigiderul este răzuit, dezasamblați ușile și îndepărtați garnitura ușii și a raftului; puneți ușile și rafturile într-un loc corespunzător, astfel încât să preveniți blocarea copiilor.



Eliminarea corectă a acestui produs:

Acest marcaj indică faptul că acest produs nu trebuie aruncat împreună cu alte deșeuri menajere în întreaga UE. Pentru a preveni posibilele daune aduse mediului sau sănătății umane prin eliminarea necontrolată a deșeurilor, reciclați-le în mod responsabil pentru a promova reutilizarea durabilă a resurselor materiale. Pentru a returna dispozitivul folosit, vă rugăm să utilizați sistemele de returnare și colectare sau contactați comerciantul de unde a fost achiziționat produsul. Ei pot lua acest produs pentru reciclare sigură pentru mediu.

TESLA

tesla.info

